

ЦЕНТАР ЗА СОЦИЈАЛНИ РАД
КРУШЕВАЦ
Број: 2075/18
Датум: 10.09.2018.године.

КОНКУРСНА ДОКУМЕНТАЦИЈА

ЗА ЈАВНУ НАБАВКУ РАДОВА:

**„ПОБОЉШАЊЕ ЕНЕРГЕТСКЕ ЕФИКАСНОСТИ И УНАПРЕЂЕЊЕ УСЛОВА РАДА
ЦЕНТРА ЗА СОЦИЈАЛНИ РАД У КРУШЕВЦУ – ЗАМЕНА СТОЛАРИЈЕ И
ГРАЂЕВИНСКИ РАДОВИ НА АДАПТАЦИЈИ ПОСЛОВНЕ ЗГРАДЕ ЦЕНТРА“**

Ознака из Општег речника набавке:
45000000,45400000,45420000

ОТВОРЕНИ ПОСТУПАК

ЈАВНА НАБАВКА БР. 1/18

УКУПАН БРОЈ СТРАНА: 100

<i>Рок за достављање понуда</i>	15.10.2018. године до 10,00 часова
<i>Јавно отварање понуда</i>	15.10.2018. године у 12,00 часова

Центар за социјални рад у Крушевцу, септембар, 2018. година

На основу чл. 32. и 61. Закона о јавним набавкама („Сл. гласник РС” бр. 124/12, 14/15 и 68/15), члана 2. Правилника о обавезним елементима конкурсне документације у поступцима јавних набавки и начину доказивања испуњености услова („Службени гласник РС” број 86/15), Одлуке о покретању поступка јавне набавке број: 1/18, број одлуке 1999/18 од 31.08.2018. године и Решења о образовању Комисије за јавну набавку број: 2000/18 од 03.09.2018. године, припремљена је

КОНКУРСНА ДОКУМЕНТАЦИЈА

ЗА ЈАВНУ НАБАВКУ РАДОВА: „ПОБОЉШАЊЕ ЕНЕРГЕТСКЕ ЕФИКАСНОСТИ И УНАПРЕЂЕЊЕ УСЛОВА РАДА ЦЕНТРА ЗА СОЦИЈАЛНИ РАД У КРУШЕВЦУ – ЗАМЕНА СТОЛАРИЈЕ И ГРАЂЕВИНСКИ РАДОВИ НА АДАПТАЦИЈИ ПОСЛОВНЕ ЗГРАДЕ ЦЕНТРА“, У ОТВОРЕНОМ ПОСТУПКУ, ЈН БРОЈ: 1/18

Конкурсна документација садржи :

<i>Поглавље</i>	<i>Назив поглавља</i>	<i>Страна</i>
I	ОПШТЕ ПОДАТКЕ О ЈАВНОЈ НАБАВЦИ	3
II	ПОДАТКЕ О ПРЕДМЕТУ ЈАВНЕ НАБАВКЕ	4
III	ВРСТУ, ТЕХНИЧКЕ КАРАКТЕРИСТИКЕ, КВАЛИТЕТ, КОЛИЧИНУ И ОПИС РАДОВА, РОК ИЗВРШЕЊА, МЕСТО ИЗВРШЕЊА, ОБИЛАЗАК ЛОКАЦИЈЕ И СЛ.	4
IV	УСЛОВЕ ЗА УЧЕШЋЕ У ПОСТУПКУ ЈАВНЕ НАБАВКЕ ИЗ ЧЛ. 75. И 76. ЗАКОНА И УПУТСТВО КАКО СЕ ДОКАЗУЈЕ ИСПУЊЕНОСТ УСЛОВА	6
V	УПУТСТВО ПОНУЂАЧИМА КАКО ДА САЧИНЕ ПОНУДУ	12
VI	ОБРАЗАЦ ПОНУДЕ	23
VII	ОБРАЗАЦ ИЗЈАВЕ О НЕЗАВИСНОЈ ПОНУДИ	27
VIII	ОБРАЗАЦ ТРОШКОВА ПРИПРЕМЕ ПОНУДЕ	28
IX	ОБРАЗАЦ ИЗЈАВЕ О ПОШТОВАЊУ ОБАВЕЗА ИЗ ЧЛ. 75. СТ. 2. ЗАКОНА	29
X	МОДЕЛ УГОВОРА	30
XI	ОБРАЗАЦ СТРУКТУРЕ ЦЕНЕ	40
XI-1	ПРЕДМЕР И ПРЕДРАЧУН	41
XII	ОБРАЗАЦ ИЗЈАВЕ О ТЕХНИЧКОЈ ОПРЕМЉЕНОСТИ	51
XIII	ОБРАЗАЦ РЕФЕРЕНТНЕ ЛИСТИ	52
XIV	ОБРАЗАЦ ПОТВРДЕ О РАНИЈЕ ИЗВРШЕНИМ УГОВОРИМА	53
XV	ОБРАЗАЦ ИЗЈАВЕ О ПРИБАВЉАЊУ ПОЛИСЕ ОСИГУРАЊА	54
XVI	ОБРАЗАЦ ИЗЈАВЕ О ОБИЛАСКУ ЛОКАЦИЈЕ ЗА ИЗВОЂЕЊЕ РАДОВА И ИЗВРШЕНОМ УВИДУ У ПРОЈЕКТНУ ДОКУМЕНТАЦИЈУ.	55
XVII	ТЕХНИЧКА ДОКУМЕНТАЦИЈА И ПЛАНОВИ	56

Конкурсна документација има укупно **100** страна.

I. ОПШТИ ПОДАЦИ О ЈАВНОЈ НАБАВЦИ

1. Подаци о наручиоцу:

Назив наручиоца: Центар за социјални рад .
Адреса наручиоца: Ул. Мајке Југовића 46, 37000 Крушевац .
Матични број : 07144539 .
ПИБ: 100320289
Шифра делатности: 8899
Интернет страница наручиоца: www.csrkrusevac.rs .
Врста наручиоца: Установа социјалне заштите .

2. Врста поступка јавне набавке

Предметна јавна набавка се спроводи у отвореном поступку, у складу са одредбама Закона о јавним набавкама (у даљем тексту: Закон), и подзаконским актима којима се уређују јавне набавке, као и прописима којима се уређује изградња објеката, односно извођење грађевинских радова.

3. Врста предмета јавне набавке

Предмет јавне набавке бр. 1/18 су радови.

4. Циљ поступка

Поступак јавне набавке се спроводи ради закључења уговора о јавној набавци.

5. Резервисана јавна набавка

Наручилац не спроводи резервисану јавну набавку у смислу одредби члана 8. Закона о јавним набавкама.

6. Електронска лицитација

Наручилац не спроводи електронску лицитацију у смислу члана 42. Закона.

7. Лице за контакт или служба

Лице (или служба) за контакт: Славојка Стојиљковић,
e-mail адреса (или број факса): csrkrusevac@gmail.com, број факса: 037/416-980.

8. Рок у коме ће наручилац донети одлуку о додели уговора

Одлуку о додели уговора наручилац ће донети у року од 25 (двадесетпет) дана, с тим што тај рок не може бити дужи од 25 (двадесет пет) дана од дана отварања понуда.

II. ПОДАЦИ О ПРЕДМЕТУ ЈАВНЕ НАБАВКЕ

1. Предмет јавне набавке

Опис предмета јавне набавке: Предмет јавне набавке број:1/18 је извођење радова на адаптацији објекта Центра за социјални рад у Крушевцу .

Назив и ознака из Општег речника набавке:

45000000 – општи грађевински радови,
45400000 – завршни грађевински радови,
45420000 – радови на уградњи столарије.

2. Партије

Предмет јавне набавке није обликован по партијама.

III. ВРСТА, ТЕХНИЧКЕ КАРАКТЕРИСТИКЕ, КВАЛИТЕТ, КОЛИЧИНА И ОПИС РАДОВА, НАЧИН СПРОВОЂЕЊА КОНТРОЛЕ И ОБЕЗБЕЂИВАЊА ГАРАНЦИЈЕ КВАЛИТЕТА, РОК ИЗВРШЕЊА, МЕСТО ИЗВРШЕЊА, ОБИЛАЗАК ЛОКАЦИЈЕ ЗА ИЗВОЂЕЊЕ РАДОВА И УВИД У ПРОЈЕКТНУ ДОКУМЕНТАЦИЈУ

1. Врста радова

Радови на адаптацији објекта Центра за социјални рад у Крушевцу у складу са техничком документацијом, спецификацијама и техничким условима који су саставни део Конкурсне документације.

2. Техничке карактеристике, квалитет, количина, опис радова

Техничке карактеристике, квалитет, количина и опис радова дати су поглављу **XI. ОБРАЗАЦ СТРУКТУРЕ ЦЕНЕ СА УПУТСТВОМ КАКО ДА СЕ ПОПУНИ** које садржи спецификацију радова, јединицу мере, уградњу материјала и сл. као и количину радова коју је потребно извршити.

3. Начин спровођења контроле и обезбеђивање гаранције квалитета

За укупан уграђени материјал Извођач радова мора да има сертификате квалитета и атесте који се захтевају по важећим прописима и мерама за објекте те врсте у складу са пројектном документацијом.

Достављени извештаји о квалитету уграђеног материјала морају бити издати од акредитоване лабораторије за тај тип материјала.

Уколико Наручилац утврди да употребљени материјал не одговара стандардима и техничким прописима, он га може одбити и забранити његову употребу. У случају спора меродаван је налаз овлашћене организације за контролу квалитета.

Извођач радова је дужан да о свом трошку обави одговарајућа испитивања материјала. Поред тога, он је одговоран уколико употреби материјал који не одговара квалитету.

У случају да је због употребе некавалитетног материјала угрожена безбедност или функционалност објекта, Наручилац има право да тражи од Извођача радова да поруши изведене радове и да их о свом трошку поново изведе у складу са техничком документацијом и уговорним одредбама. Уколико Извођач радова у одређеном року то не учини, Наручилац има право да ангажује друго лице на терет Извођача радова.

Стручни надзор над извођењем уговорених радова се врши у складу са законом којим се уређује планирање и изградња.

Извођач радова се не ослобађа одговорности ако је штета настала због тога што је при извођењу одређених радова поступао по захтевима Наручиоца.

Контрола и обезбеђивање гаранције квалитета спроводе се преко стручног надзора који, у складу са законом, одређује Наручилац, који проверава и утврђује да ли су радови изведени у складу са техничком документацијом и предвиђеном спецификацијом радова у погледу врсте, количине, квалитета и рока за извођење радова, о чему редовно извештава Наручиоца, у складу са уговором о вршењу стручног надзора и према законским прописима.

Након окончања свих предвиђених радова уписом у Грађевински дневник, извођач радова је у обавези да обавести представника наручиоца и стручни надзор, како би се потписао Записник о примопредаји радова.

Битни захтеви који нису укључени у важеће техничке норме и стандарде, а који се односе на заштиту животне средине, енергетску ефикасност, безбедност и друге околности од општег интереса, морају да се поштују приликом извођења грађевинских и грађевинско занатских радова, у складу са прописима којима се уређују наведене области.

Контрола извођења радова вршиће се и од стране лица одговорног код Наручиоца за праћење и контролисање извршења уговора који буде закључен по спроведеном поступку предметне јавне набавке.

4. Рок за извођење радова

Рок за извођење грађевинских радова који су предмет јавне набавке не може бити дужи од 60 (шесдесет) календарских дана од увођења у посао понуђача- извођача радова. Надзор је дужан да Извођача уведе у посао 10 дана од потписивања Уговора уколико другачије није договорено.

Радови на објекту изводе се без фаза извођења

5. Место извођења радова

Центар за социјални рад у Крушевцу, на пословним зградама спратности По+П+2, на катастарској парцели број 6080 КО Крушевац.

6. Обилазак локације за извођење радова и увид у пројектну документацију

Ради обезбеђивања услова за припрему прихватљивих понуда, Наручилац ће омогућити обилазак локације за извођење радова и увид у пројектну документацију за предметну јавну набавку, али само уз претходну пријаву, која се подноси дан пре намераваног обиласка локације, на меморандуму заинтересованог лица и која садржи податке о лицима овлашћеним за обилазак локације.

Заинтересована лица достављају пријаве на е-mail адресу Наручиоца Центар за социјални рад у Крушевцу, Ул. Мајке Југовића бр.46, 37000 Крушевац, које морају бити примљене од Наручиоца најкасније два дана пре истека рока за пријем понуда. Обилазак локације није могућ на дан истека рока за пријем понуда.

Лице за контакт: Славојка Стојиљковић.

Сва заинтересована лица која намеравају да поднесу понуду морају да изврше обилазак локације за извођење радова и увид у пројектну документацију, што ће се евидентирати од стране Наручиоца.

О извршеном обиласку локације за извођење радова и о извршеном увиду у пројектну документацију, понуђач даје изјаву на Обрасцу изјаве о обиласку локације за извођење радова и извршеном увиду у пројектну документацију (Поглавље XVI. Конкурсне документације).

IV. УСЛОВИ ЗА УЧЕШЋЕ У ПОСТУПКУ ЈАВНЕ НАБАВКЕ ИЗ ЧЛ. 75. И 76. ЗАКОНА О ЈАВНИМ НАБАВКАМА И УПУТСТВО КАКО СЕ ДОКАЗУЈЕ ИСПУЊЕНОСТ ТИХ УСЛОВА

1. ОБАВЕЗНИ УСЛОВИ

Право на учешће у поступку јавне набавке имају понуђачи који испуњавају ОБАВЕЗНЕ УСЛОВЕ за учешће у поступку јавне набавке, који су прописани чланом 75. Закона о јавним набавкама (у даљем тексту: Закон). Обавезни услови су:

(1) Услов: Понуђач у поступку јавне набавке мора да докаже да је регистрован код надлежног органа, односно уписан у одговарајући регистар (члан 75. став 1. тачка 1) Закона).

Доказ:	
Правно лице:	Извод из регистра Агенције за привредне регистре, односно извод из регистра надлежног Привредног суда.
Предузетник	Извод из регистра Агенције за привредне регистре, односно извод из регистра надлежног Привредног суда.
Физичко лице	/

(2) Услов: Понуђач у поступку јавне набавке мора да докаже да он и његов законски заступник није осуђиван за неко од кривичних дела као члан организоване криминалне групе, да није осуђиван за кривична дела против привреде, кривична дела против животне средине, кривично дело примања или давања мита, кривично дело преваре (члан 75. став 1. тачка 2) Закона).

Доказ:	
<u>Правно лице</u>	<ul style="list-style-type: none">▪ Извод из казнене евиденције, односно уверење основног суда на чијем подручју се налази седиште домаћег правног лица, односно седиште представништва или огранка страног правног лица, којим се потврђује да правно лице није осуђивано за кривична дела против привреде, кривична дела против животне средине кривично дело примања или давања мита, кривично дело преваре.▪ Извод из казнене евиденције Посебног одељења за организовани криминал Вишег суда у Београду, којим се потврђује да правно лице није осуђивано за неко од кривичних дела организованог криминала;▪ Извод из казнене евиденције, односно уверење надлежне полицијске управе МУП-а, којим се потврђује да законски заступник понуђача није осуђиван за кривична дела против привреде, кривична дела против животне средине кривично дело примања или давања мита, кривично дело преваре и за неко од кривичних дела организованог криминала (захтев се подноси према месту рођења или према месту пребивалишта законског заступника. Уколико понуђач има више законских заступника, дужан је да достави доказ за сваког од њих.

<u>Предузетник и физичко лице</u>	Извод из казнене евиденције: 1) уверење надлежне полицијске управе МУП-а којим се потврђује да да није осуђиван за неко од кривичних дела као члан организоване криминалне групе, да није осуђиван за кривична дела против привреде, кривична дела против животне средине, кривично дело примања или давања мита, кривично дело преваре (захтев се може поднети према месту рођења или према месту пребивалишта
-----------------------------------	---

**ДОКАЗ О ИСПУЊЕНОСТИ УСЛОВА ИЗ ЧЛАНА 75. СТАВ 1.
ТАЧКА 2. ЗАКОНА, НЕ МОЖЕ БИТИ СТАРИЈИ ОД ДВА
МЕСЕЦА ПРЕ ОТВАРАЊА ПОНУДА.**

(3) Услов: Понуђач у поступку јавне набавке мора доказати да је измирио доспеле порезе, доприносе и друге јавне дажбине у складу са прописима Републике Србије или стране државе када има седиште на њеној територији. (члан 75. ст. 1. тачка 4) Закона).

Доказ:	
<u>Правно лице</u>	<ol style="list-style-type: none"> 1. уверење Пореске управе Министарства финансија да је измирио доспеле порезе и доприносе и 2. уверења надлежне локалне самоуправе да је измирио обавезе по основу изворних локалних јавних прихода
<u>Предузетник</u>	<ol style="list-style-type: none"> 1) уверење Пореске управе Министарства финансија да је измирио доспеле порезе и доприносе и 2) уверења надлежне локалне самоуправе да је измирио обавезе по основу изворних локалних јавних прихода
<u>Физичко лице</u>	<ol style="list-style-type: none"> 1) уверење Пореске управе Министарства финансија да је измирио доспеле порезе и доприносе и 2) уверења надлежне локалне самоуправе да је измирио обавезе по основу изворних локалних јавних прихода
Орган надлежан за издавање:	<ol style="list-style-type: none"> 1) Република Србија - Министарство финансија - Пореска управа Регионални центар - Филијала/експозитура - према месту седишта пореског обвезника правног лица, односно према пребивалишту физичког лица, односно прописаној надлежности за утврђивање и наплату одређене врсте јавног прихода. 2) Град, односно општина - градска, односно општинска пореска управа према месту седишта пореског обвезника правног лица, односно према пребивалишту физичког лица, односно прописаној надлежности за утврђивање и наплату одређене врсте јавног прихода. Уколико локална (општинска) пореска управа у својој потврди наведе да се докази за одређене изворне локалне јавне приходе прибављају и од других локалних органа/организација/установа понуђач је дужан да уз потврду локалне пореске управе приложи и потврде осталих локалних органа/организација/установа.

**ДОКАЗ О ИСПУЊЕНОСТИ УСЛОВА ИЗ ЧЛАНА 75. СТАВ 1.
ТАЧКА 4. ЗАКОНА, НЕ МОЖЕ БИТИ СТАРИЈИ ОД ДВА
МЕСЕЦА ПРЕ ОТВАРАЊА ПОНУДА.**

(4) Услов: Понуђачи су дужни да при састављању својих понуда изричито наведу да су поштовали обавезе које произлазе из важећих прописа о заштити на раду, запошљавању и условима рада, заштити животне средине, као и да немају забрану обављања делатности која је на снази у време подношења понуде (члан 75. став 2. Закона).

Доказ: Попуњена, потписана и печатом оверена Изјава о поштовању обавеза које произлазе из важећих прописа о заштити на раду, запошљавању и условима рада, заштити животне средине, као и да понуђач нема забрану обављања делатности која је на снази у време подношења понуде. Образац наведене изјаве дат је у Поглављу IX. Конкурсне

2. ДОДАТНИ УСЛОВИ

Понуђач који учествује у поступку предметне јавне набавке, мора испунити додатне услове за учешће у поступку јавне набавке, одређене у члану 76. став 2. Закона, и то: да располаже потребним финансијским, пословним, техничким и кадровским капацитетом.

1. Финансијски капацитет:

Услов:

(1) да остварени пословни приход у последње три године (2015, 2016, 2017) за које су достављени подаци **мора да буде већи од 9.000.000,00 динара;**

Доказ: Извештај о бонитету Центра за бонитет (Образац БОН-ЈН) Агенције за привредне регистре, који мора да садржи: статусне податке понуђача, сажети биланс стања и биланс успеха запретходне три обрачунске године, показатеље за оцену бонитета за претходне три обрачунске године (2015, 2016 и 2017). Уколико Извештај о бонитету Центра за бонитет (Образац БОН-ЈН) не садржи податке за 2017. годину, доставити Биланс стања и Биланс успеха.

Привредни субјекти који у складу са Законом о рачуноводству, воде пословне књиге по систему простог књиговодства, достављају:

- биланс успеха, порески биланс и пореску пријаву за утврђивање пореза на доходак грађана на приход од самосталних делатности издат од стране надлежног пореског органа, на чијој је територији регистровано обављање делатности за претходне 3 године.
- потврду пословне банке о оствареном укупном промету на пословном-текућем рачуну за претходне 3(три) обрачунске године.

Привредни субјекти који нису у обавези да утврђују финансијски резултат пословања (паушалци), достављају:

- потврду пословне банке о стварном укупном промету на пословном-текућем рачуну за претходне 3 (три) обрачунске године.

2. Пословни капацитет:

Услов:

Да је понуђач у претходних пет година од дана објаве Позива на Порталу јавних набавки реализовао уговоре у укупној вредности од најмање **15.000.000,00 динара без пореза на додату вредност**, а који се односе на извођење грађевинских и грађевинско занатских радова.

Доказ:

Попуњен, оверен печатом и потписан од стране одговорног лица понуђача Образац *Референтне листе, који је дат у Поглављу XIII*. Конкурсне документације.

Понуђач је дужан да уз Референтну листу достави потписане и оверене *Обрасце потврда о раније реализованим уговорима, од стране наручилаца наведених у Референтној листи, који је дат у Поглављу XIV*. Конкурсне документације.

Потврде наручилаца о реализацији закључених уговора могу бити на оригиналном Обрасцу из Конкурсне документације или издате од стране других наручилаца на њиховим обрасцима, при чему такве потврде морају имати све елементе које садржи Образац из Конкурсне документације и то:

- назив и адресу наручиоца,
- назив и седиште понуђача,

- облик наступања за радове за које се издаје Потврда ,
 - изјава да су радови за потребе тог наручиоца извршени квалитетно и у уговореном року,
 - врста радова,
 - вредност изведених радова,
 - број и датум уговора,
 - изјава да се Потврда издаје ради учешћа на тендеру и у друге сврхе се не може користити ,
 - контакт особа наручиоца и телефон ,
 - потпис овлашћеног лица и печат наручиоца .
- Уз потврду Наручиоца доставити:
 Фотокопије Уговора на које се потврда односи
 Фотокопије Окончане ситуације по тим уговорима

3. Технички капацитет

Услов:

Понуђач мора да располаже (по основу власништва, закупа, лизинга) опремом за извођење следећих радова: земљаних радова, радова на отклањању шута, зидарских радова, грађевинско-занатских радова, инсталатерских радова и других радова који се изводе у оквиру предмета јавне набавке.

Минимално захтевана опрема којом понуђач мора да располаже:

Врста	Количина
Камион „сандучар“	комада 1
Лако доставно возило	комада 2
Дизалица за вертикални транспорт	комада 1
Цеваста фасадна скела	400 м2

Доказ:

а) за опрему набављену до краја године која претходи години у којој се спроводи јавна набавка, пописна листа или аналитичка картица основних средстава на којим ће видно бити означена тражена техничка опрема. Пописна листа мора бити са последњим датумом у години која претходи години у којој се јавна набавка спроводи, потписана од стране овлашћеног лица и оверена печатом понуђача.

б) за средства набављена у години у којој се јавна набавка спроводи – рачун и отпремница;

в) доказ о закупу – фотокопија уговора о закупу са пописном листом закупадавца;

г) доказ о лизингу – фотокопија уговора о лизингу.

ђ) за камионе, багере точкаше и друга возила код којих постоји законска обавеза регистрације без обзира на основ коришћења (власништво, закуп, лизинг)– копије саобраћајних дозвола (фотокопије и испис из читача) и полисе осигурања важеће на дан отварања;

Наручилац задржава право да од понуђача накнадно захтева доставу оригинала или оверене фотокопије уговора на увид.

Понуђач је дужан да попуни Образац изјаве о техничкој опремљености, који је дат у Поглављу XII. Конкурсне документације. Образац мора бити оверен печатом и потписан од стране одговорног лица и достављен уз понуду.

4)Кадровски капацитет:

Услов: Понуђач мора да располаже потребним бројем и квалификацијама извршилаца за све време извршења уговора о јавној набавци и то:

- најмање **15** извршилаца,
- најмање **1** дипломирани инжењер који поседује важећу лиценцу Инжењерске коморе Србије, и то: лиценцу **410** или **411** или **412** -који ће решењем бити именован за одговорног извођача радова у предметној јавној набавци.

Доказ:

а) обавештење о поднетој пореској пријави ППП-ПД, извод из појединачне пореске пријаве за порез и доприносе по одбитку, а којим понуђач доказује да располаже са потребним бројем извршилаца. Понуђач је у обавези да достави извод из појединачне пореске пријаве за порез и доприносе по одбитку за месец који претходи месецу објаве позива за подношење понуда, оверену печатом и потписом овлашћеног лица понуђача.

б) доказ о радном статусу: за носиоце лиценци који су код понуђача запослени – фотокопију уговора о раду и М-А образац,

в) доказ о радном ангажовању: за носиоце лиценци који нису запослени код понуђача: уговор – фотокопија уговора о делу / уговора о обављању привремених и повремених послова или другог уговора о радном ангажовању и одооварајући М образац у складу са законом о раду односно законом о доприносима за обавезно социјално осигурање)

г) фотокопије личних лиценци са потврдама Инжењерске коморе Србије (уз сваку лиценцу) да су носиоци лиценци чланови Инжењерске коморе Србије, као и да им одлуком Суда части издате лиценце нису одузете (потврда о важности лиценце). Фотокопије потврда о важности лиценце морају се оверити печатом имаоца лиценце и његовим потписом;

5)Обилазак локације

Обилазак локације је обавезан за понуђаче како би понуђач детаљно прегледао локацију и извршио увид у пројектно техничку документацију и добио све неопходне информације потребне за припрему прихватљиве понуде.

Услови и начин обиласка локације и увида у пројектну документацију одређени су у **Поглављу III. ВРСТА, ТЕХНИЧКЕ КАРАКТЕРИСТИКЕ, КВАЛИТЕТ, КОЛИЧИНА И ОПИС РАДОВА, НАЧИН СПРОВОЂЕЊА КОНТРОЛЕ И ОБЕЗБЕЂИВАЊА ГАРАНЦИЈЕ КВАЛИТЕТА, РОК ИЗВРШЕЊА, МЕСТО ИЗВРШЕЊА, ОБИЛАЗАК ЛОКАЦИЈЕ ЗА ИЗВОЂЕЊЕ РАДОВА И УВИД У ПРОЈЕКТНУ ДОКУМЕНТАЦИЈУ,** Одељак 6. Обилазак локације за извођење радова и увид у пројектну документацију.

Доказ:

Попуњен, потписан и оверен **Образац изјаве о обиласку локације за извођење радова и извршеном увиду у пројектну документацију (Поглавље XVI. Конкурсне документације).**

Доказивање испуњености обавезних и додатних услова уколико понуду подноси група понуђача

1) Услове из члана 75. став 1. тач. 1) до 4) Закона: мора да испуни сваки понуђач из групе понуђача, а испуњеност сваког од тих обавезних услова доказује се достављањем одговарајућих доказа наведених у овом делу Конкурсне документације, док је услов из члана 75. став 1. тач. 5) Закона, дужан да испуни понуђач из групе понуђача којем је

поверено извршење дела набавке за који је неопходна испуњеност тог услова.

2) Услов из члана 75. став 2. Закона: Образац изјаве о поштовању обавеза из члана 75. став 2. Закона, који мора да потпише овлашћено лице сваког понуђача из групе понуђача и да је овери печатом, који је дат у Поглављу IX. Конкурсне документације.

3) Додатне услове група понуђача испуњава заједно.

Доказивање испуњености обавезних услова уколико понуђач понуду подноси са подизвођачем

Понуђач је дужан да за подизвођача достави доказе да испуњава обавезне услове из члана 75. став 1. тач. 1) до 4) Закона, а доказ о испуњености услова из члана 75. став 1. тачка 5) Закона, за део набавке који ће извршити преко подизвођача.

Ако је за извршење дела јавне набавке чија вредност не прелази 10% укупне вредности јавне набавке потребно испунити обавезан услов из члана 75, став 1. тачка 5) закона, понуђач може доказати испуњеност тог услова преко подизвођача коме је поверио извршење тог дела набавке.

Наведене доказе о испуњености услова понуђач може доставити у виду неоверених копија, а наручилац може пре доношења одлуке о додели уговора, да тражи од понуђача, чија је понуда на основу извештаја о стручној оцени понуда оцењена као најповољнија да достави на увид оригинал или оверену копију свих или појединих доказа.

Ако понуђач у остављеном примереном року који не може бити краћи од пет дана, не достави на увид оригинал или оверену копију тражених доказа, **наручилац ће његову понуду одбити као неприхватљиву.**

Понуђачи који су регистровани у регистру који води Агенција за привредне регистре не морају да доставе доказ из чл.75. ст.1. тач.1) – Извод из регистра Агенције за привредне регистре, који је јавно доступан на интернет страници Агенције за привредне регистре.

Уколико су понуђачи регистровани у Регистру понуђача, који води Агенција за привредне регистре, не морају да достављају доказе из чл.75.став 1.тач.1) до 4) ЗЈН., већ су у обавези, да јасно нагласе да су уписани у Регистар понуђача.

Наручилац неће одбити понуду као неприхватљиву, уколико понуда не садржи доказ одређен конкурсном документацијом, ако понуђач у понуди наведе интернет страницу на којој су подаци који су тражени у оквиру услова јавно доступни. Уколико је доказ о испуњености услова електронски документ, понуђач доставља копију електронског документа у писаном облику, у складу са законом којим се уређује електронски документ.

Ако се у држави у којој понуђач има седиште не издају тражени докази, понуђач може, уместо доказа, приложити своју писану изјаву, дату под кривичном и материјалном одговорношћу оверену пред судским или управним органом, јавним бележником или другим надлежним органом те државе.

Ако понуђач има седиште у другој држави, наручилац може да провери да ли су документи којима понуђач доказује испуњеност тражених услова издати од стране надлежних органа те државе.

Понуђач је дужан да без одглагања писмено обавести наручиоца о било којој промени у вези са испуњеношћу услова из поступка јавне набавке, која наступи до доношења одлуке, односно закључења уговора, односно током важења уговора о јавној набавци и да је документује на прописан начин.

1. ПОДАЦИ О ЈЕЗИКУ НА КОЈЕМ ПОНУДА МОРА ДА БУДЕ САСТАВЉЕНА

Понуда мора бити састављена на српском језику.

1. НАЧИН НА КОЈИ ПОНУДА МОРА ДА БУДЕ ПОДНЕТА И САЧИЊЕНА

Понуђач понуду подноси непосредно или путем поште у затвореној коверти или кутији, затворену на начин да се приликом отварања понуда може са сигурношћу утврдити да се први пут отвара.

Понуђач може да поднесе само једну понуду.

Понуђач који је самостално поднео понуду не може истовремено да учествује у заједничкој понуди или као подизвођач, нити исто лице може учествовати у више заједничких понуда. Све понуде које су поднете супротно овој забрани, Наручилац ће да одбије.

У Обрасцу понуде (Поглавље VI. Конкурсне документације), понуђач наводи на који начин подноси понуду, односно да ли подноси понуду самостално, или као заједничку понуду или подноси понуду са подизвођачем.

На полеђини коверте или на кутији навести назив и адресу понуђача.

У случају да понуду подноси група понуђача (заједничка понуда) , на коверти је потребно назначити да се се ради о групи понуђача и навести називе и адресу свих понуђача из групе понуђача.

Понуду доставити на адресу (Наручиоца) Центар за социјални рад у Крушевцу, Ул. Мајке Југовића бр. 46, 37000 Крушевац, са назнаком **Понуда за јавну набавку радова „Побољшање енергетске ефикасности и унапређење услова рада Центра за социјални рад у Крушевцу – замена столарије и грађевински радови на адаптацији пословне зграде Центра“, ЈН бр. 1/2018, НЕ ОТВАРАТИ**“. Понуда се сматра благовременом, ако је примљена од стране наручиоца до 15.10.2018. године, до 10,00 часова.

Наручилац ће по пријему понуде, на коверти, односно кутији, у којој се понуда налази, уписати време пријема и евидентирати број и датум понуде према редоследу приспећа. Уколико је понуда достављена непосредно, наручилац ће понуђачу предати потврду пријема понуде. У потврди пријема понуде наручилац ће навести датум и сат пријема понуде.

Понуда коју наручилац није примио у року одређеном за подношење понуда, односно која је примљена по истеку дана и сата до којег се могу поднети понуде, сматраће се неблаговременом.

Понуда, поред докумената којима се доказује испуњеност обавезних и додатних услова, мора да садржи:

1. образац понуде,
2. модел уговора,
3. образац структуре цене,
4. образац изјаве о независној понуди,
5. образац изјаве о поштовању обавеза из члана 75. став 2. Закона,
6. образац Референтне листе и образац Потврде о раније реализованим уговорима,
7. образац Изјаве о техничкој опремљености,
8. образац изјаве о обиласку локације за извођење радова и извршеном увиду у пројектну документацију,
9. предмер и предрачун,
10. оригинал писмо о намерама банке о издавању банкарске гаранције за добро извршење посла,
11. оригинал писмо о намерама банке да изда гаранцију за отклањање недостатака у гарантном року,
12. друге обрасце и изјаве из Конкурсне документације, ако су тражени у конкурсној документацији и ако је њихово достављање одређено као обавеза.

Понуђач је дужан да, на начин дефинисан конкурсном документацијом, попуни, овери печатом и потпише све обрасце из конкурсне документације. Обрасци се не могу попуњавати и потписивати графитном оловком.

Обрасце понуђач мора попунити читко, односно дужан је уписати податке у, за њих предвиђена празна поља или заокружити већ дате елементе у обрасцима, тако да обрасци буду у потпуности попуњени, а садржај јасан и недвосмислен.

Понуда се даје у оригиналу, на обрасцима преузете конкурсне документације са свим страницама преузете конкурсне документације (од 1 до 100), са свим наведеним траженим подацима.

Понуђач је дужан да доказе о испуњености услова и понуду преда у форми која онемогућава убацивање или уклањање појединих докумената након отварања понуде (повезана јемствеником или на други начин).

Уколико понуђачи подносе заједничку понуду, група понуђача може да се определи да обрасце дате у конкурсној документацији потписују и печатом оверавају сви понуђачи из групе понуђача или група понуђача може да одреди једног понуђача из групе који ће потписивати и печатом оверавати обрасце дате у конкурсној документацији, изузев образаца који подразумевају давање изјава под материјалном и кривичном одговорношћу (нпр. Изјава о независној понуди, Изјава о поштовању обавеза из члана 75. став 2. Закона...), који морају бити потписани и оверени печатом од стране сваког понуђача из групе понуђача.

У случају да се понуђачи определе да један понуђач из групе потписује и печатом оверава обрасце дате у конкурсној документацији (изузев образаца који подразумевају давање изјава под материјалном и кривичном одговорношћу), то треба да дефинишу споразумом којим се понуђачи из групе међусобно и према наручиоцу обавезују на извршење јавне набавке, а који чини саставни део заједничке понуде сагласно чл. 81. Закона.

3. ПАРТИЈЕ

Предмет ове јавне набавке није обликован по партијама.

4. ПОНУДА СА ВАРИЈАНТАМА

Подношење понуде са варијантама није дозвољено.

5. НАЧИН ИЗМЕНЕ, ДОПУНЕ И ОПОЗИВА ПОНУДЕ

У року за подношење понуде понуђач може да измени, допуни или опозове своју понуду на начин који је одређен за подношење понуде.

Понуђач је дужан да јасно назначи који део понуде мења односно која документа накнадно доставља.

Измену, допуну или опозив понуде треба доставити на адресу: Центра за социјални рад у Крушевцу, Ул. Мајке Југовића бр. 46, 37000 Крушевац, са назнаком:

„Измена понуде за јавну набавку радова Побољшање енергетске ефикасности и унапређење услова рада Центра за социјални рад у Крушевцу – замена столарије и грађевински радови на адаптацији пословне зграде Центра – ЈН бр. 1/2018 - НЕ ОТВАРАТИ” или

„Допуна понуде за јавну набавку радова Побољшање енергетске ефикасности и унапређење услова рада Центра за социјални рад у Крушевцу – замена столарије и грађевински радови на адаптацији пословне зграде Центра – ЈН бр. 1/2018 - НЕ ОТВАРАТИ” или

„Опозив понуде за јавну набавку радова Побољшање енергетске ефикасности и унапређење услова рада Центра за социјални рад у Крушевцу – замена столарије и грађевински радови на адаптацији пословне зграде Центра – ЈН бр. 1/2018 - НЕ ОТВАРАТИ” или

„Измена и допуна понуде за јавну набавку радова Побољшање енергетске ефикасности и унапређење услова рада Центра за социјални рад у Крушевцу – замена столарије и

грађевински радови на адаптацији пословне зграде Центра – ЈН бр. 1/2018 - НЕ ОТВАРАТИ”.

На полеђини коверте или на кутији навести назив и адресу понуђача.

У случају да понуду подноси група понуђача, на коверти је потребно назначити да се ради о групи понуђача и навести називе и адресу свих учесника у заједничкој понуди.

По истеку рока за подношење понуда понуђач не може да повуче нити да мења своју понуду.

6. УЧЕСТВОВАЊЕ У ЗАЈЕДНИЧКОЈ ПОНУДИ ИЛИ КАО ПОДИЗВОЂАЧ

Понуђач понуду може да поднесе самостално или са подизвођачем.

Понуду може поднети група понуђача (заједничка понуда).

Понуду може поднети задруга, самостално, у своје име, а за рачун задругара или заједничку понуду у име задругара. Ако задруга подноси понуду у своје име, за обавезе из поступка јавне набавке и уговора о јавној набавци одговара задруга и задругари, у складу са законом. Ако задруга подноси заједничку понуду у име задругара, за обавезе из поступка јавне набавке и уговор о јавној набавци неограничено солидарно одговарају задругари.

7. ПОНУДА СА ПОДИЗВОЂАЧЕМ

Уколико понуђач подноси понуду са подизвођачем дужан је да у Обрасцу понуде (Поглавље VI. Конкурсне документације) наведе да понуду подноси са подизвођачем, да наведе проценат укупне вредности набавке који ће поверити подизвођачу, а који не може бити већи од 50%, као и део предмета набавке који ће извршити преко подизвођача.

Понуђач у Обрасцу понуде наводи назив и седиште подизвођача, уколико ће делимично извршење набавке поверити подизвођачу.

Уколико уговор о јавној набавци буде закључен између наручиоца и понуђача који подноси понуду са подизвођачем, тај подизвођач ће бити наведен и у уговору о јавној набавци.

Понуђач је дужан да за подизвођаче достави доказе о испуњености услова који су наведени у поглављу V. УСЛОВИ ЗА УЧЕШЋЕ У ПОСТУПКУ ЈАВНЕ НАБАВКЕ ИЗ ЧЛ. 75. И 76. ЗАКОНА О ЈАВНИМ НАБАВКАМА И УПУТСТВО КАКО СЕ ДОКАЗУЈЕ ИСПУЊЕНОСТ ТИХ УСЛОВА Конкурсне документације, на начин како је то наведено у делу тог поглавља који се односи на **Доказивање испуњености обавезних услова уколико понуђач понуду подноси са подизвођачем.**

Понуђач у потпуности одговара наручиоцу за извршење обавеза из поступка јавне набавке, односно извршење уговорних обавеза, без обзира на број подизвођача.

Понуђач је дужан да наручиоцу, на његов захтев, омогући приступ код подизвођача, ради утврђивања испуњености тражених услова.

У предметној јавној набавци Наручилац не предвиђа пренос доспелих потраживања директно подизвођачу.

8. ЗАЈЕДНИЧКА ПОНУДА

Понуду може поднети група понуђача.

Уколико понуду подноси група понуђача, саставни део заједничке понуде мора бити Споразум којим се понуђачи из групе међусобно и према наручиоцу обавезују на извршење јавне набавке, а који обавезно садржи податке из члана 81. став 4. тач. 1) до 2) Закона и то:

- (1) податке о члану групе који ће бити носилац посла, односно који ће поднети понуду и који ће заступати групу понуђача пред наручиоцем;
- (2) опис послова сваког од понуђача из групе понуђача у извршењу уговора.

Поред наведених обавезних елемената, споразум садржи и податке о:

- (1) понуђачу који ће у име групе понуђача потписати уговор,
- (2) понуђачу који ће у име групе понуђача дати средство обезбеђења,
- (3) понуђачу који ће издати рачун,
- (4) рачуну на који ће бити извршено плаћање,
- (5) обавезама сваког од понуђача из групе понуђача за извршење уговора.

Група понуђача је дужна да достави све доказе о испуњености услова који су наведени у поглављу V. УСЛОВИ ЗА УЧЕШЋЕ У ПОСТУПКУ ЈАВНЕ НАБАВКЕ ИЗ ЧЛ. 75. И 76. ЗАКОНА О ЈАВНИМ НАБАВКАМА И УПУТСТВО КАКО СЕ ДОКАЗУЈЕ ИСПУЊЕНОСТ ТИХ УСЛОВА Конкурсне документације, на начин како је то наведено у делу тог поглавља који се односи на Доказивање испуњености обавезних и додатних услова уколико понуду подноси група понуђача.

Понуђачи из групе понуђача одговарају неограничено солидарно према наручиоцу.

9. НАЧИН И УСЛОВИ ПЛАЊАЊА, ГАРАНТНИ РОК, КАО И ДРУГЕ ОКОЛНОСТИ ОД КОЈИХ ЗАВИСИ ПРИХВАТЉИВОСТ ПОНУДЕ

9.1. Захтеви у погледу начина, рока и услова плаћања.

Плаћање се врши на основу испостављене привремене месечне и окончане ситуације потписане од стране одговорног Извођача радова и стручног надзора. Поред уговора, основ за плаћање окончане ситуације мора бити и записник о примопредаји радова са позитивним мишљењем, потписан од стране свих чланова Комисије о примопредаји.

Рок плаћања је: најдуже 45 дана од дана пријема одговарајућег документа који испоставља Извођач радова, а којим је потврђено извођење радова, потписан од стране стручног надзора.

Плаћање се врши уплатом на рачун одговорног Извођача радова као у ставу 1.

Авансно плаћање није предвиђено.

9.2. Захтеви у погледу гарантног рока

Гаранција за радове на објекту не може бити краћа од 24 месеца од дана примопредаје радова. Гаранција не може бити краћа од 24 месеца од дана примопредаје радова, осим ако је Правилником о минималним гарантним роковима за поједине врсте објеката, односно радова другачије одређено.

За уграђене материјале важи гарантни рок у складу са условима произвођача, који тече од дана извршене примопредаје радова.

9.3. Захтев у погледу рока

Рок за извођење грађевинских радова који су предмет јавне набавке не може бити дужи од 60 (шесдесет) календарских дана од увођења у посао понуђача- извођача радова. Надзор је дужан да Извођача уведе у посао 10 дана од потписивања Уговора уколико другачије није договорено.

Радови на објекту изводе се без фаза извођења.

9.4. Захтев у погледу рока важења понуде

Рок важења понуде **не може бити краћи од 60 дана** од дана отварања понуда.

У случају истека рока важења понуде, наручилац је дужан да у писаном облику затражи од понуђача продужење рока важења понуде.

Понуђач који прихвати захтев за продужење рока важења понуде на може мењати понуду.

9.5. Други захтеви-Полиса осигурања

Изабрани понуђач (извођач радова) је дужан да осигура радове, раднике, материјал и опрему од уобичајених ризика до њихове пуне вредности (**осигурање објекта у изградњи**) и достави наручиоцу, најкасније **5 (пет) дана од дана закључења уговора**, полису осигурања, оригинал или оверену копију, са роком важења за цео период извођења радова.

Изабрани понуђач (извођач радова) је такође дужан да, најкасније у року од **5 (пет) дана од дана закључења уговора**, достави наручиоцу **полису осигурања од одговорности за штету причињену трећим лицима и стварима трећих лица**, оригинал или оверену копију, са роком важења за цео период извођења радова, у свему према важећим прописима.

Уколико се рок за извођење радова продужи, изабрани понуђач (извођач радова) је дужан да достави, пре истека уговореног рока, полисе осигурања са новим периодом осигурања.

Понуђач попуњава Образац изјаве о достављању полисе осигурања, који је дат у Поглављу *XV. Конкурсне документације*.

10. ВАЛУТА И НАЧИН НА КОЈИ МОРА ДА БУДЕ НАВЕДЕНА И ИЗРАЖЕНА ЦЕНА У ПОНУДИ

Цена мора бити исказана у динарима, са и без пореза на додату вредност, са урачунатим свим трошковима које понуђач има у реализацији предметне јавне набавке, с тим да ће се *за оцену понуде узимати у обзир цена без пореза на додату вредност*.

Цена је фиксна и не може се мењати.

Ако је у понуди исказана неуобичајено ниска цена, наручилац ће поступити у складу са чланом 92. Закона.

Ако понуђена цена укључује увозну царину и друге дажбине, понуђач је дужан да тај део одвојено исказе у динарима.

11. ПОДАЦИ О ДРЖАВНОМ ОРГАНУ ИЛИ ОРГАНИЗАЦИЈИ, ОДНОСНО ОРГАНУ ИЛИ СЛУЖБИ ТЕРИТОРИЈАЛНЕ АУТОНОМИЈЕ ИЛИ ЛОКАЛНЕ САМОУПРАВЕГДЕ СЕ МОГУ БЛАГОВРЕМЕНО ДОБИТИ ИСПРАВНИ ПОДАЦИ О ПОРЕСКИМ ОБАВЕЗАМА, ЗАШТИТИ ЖИВОТНЕ СРЕДИНЕ, ЗАШТИТИ ПРИ ЗАПОШЉАВАЊУ, УСЛОВИМА РАДА И СЛ., А КОЈИ СУ БЕЗАНИ ЗА ИЗВРШЕЊЕ УГОВОРА О ЈАВНОЈ НАБАВЦИ

Подаци о пореским обавезама се могу добити у Пореској управи Министарства финансија.

Подаци о заштити животне средине се могу добити у агенцији за заштиту животне средине и у министарству надлежном за послове заштите животне средине (тренутно то је Министарство пољопривреде, шумарства, водопривреде и заштите животне средине)

Подаци о заштити при запошљавању и условима рада могу се добити у Министарству за рад, запошљавање, борачка и социјална питања.

12. ПОДАЦИ О ВРСТИ, САДРЖИНИ, НАЧИНУ ПОДНОШЕЊА, ВИСИНИ И РОКОВИМА ОБЕЗБЕЂЕЊА ИСПУЊЕЊА ОБАВЕЗА ПОНУЂАЧА

1. Понуђач је дужан да уз понуду достави **Оригинално писмо о намерама банке за издавање банкарске гаранције за добро извршење посла, обавезујућег карактера за банку**, да ће у случају да понуђач добије посао, најкасније у року од 7 дана од дана закључења уговора, издати банкарску гаранцију **за добро извршење посла**, у висини не мањој од **10%** укупне вредности уговора без ПДВ-а, са роком важења који не може бити краћи од рока одређеног у конкурсној документацији. Писмо не сме бити ограничено роком трајања (датумом) и не сме имати садржину која се односи на политику банке и одредницу да писмо не представља даљу обавезу за банку, као гаранта.

2. **Оригинално писмо о намерама банке**, да ће у случају да понуђач добије посао, на дан примопредаје радова, издати банкарску гаранцију **за отклањање грешака у гарантном року, обавезујућег карактера за банку**, у висини не мањој од **5%** укупне вредности уговора без ПДВ-а, са роком важења који не може бити краћи од рока одређеног у конкурсној документацији. Писмо не сме бити ограничено роком трајања (датумом) и не сме имати садржину која се односи на политику банке и одредницу да писмо не представља даљу обавезу за банку, као гаранта.

Уколико понуђач не достави тражена писма о намерама банке, његова понуда ће бити одбијена као неприхватљива.

ИЗАБРАНИ ПОНУЂАЧ ЈЕ ДУЖАН ДА ДОСТАВИ:

Банкарску гаранцију за добро извршење посла - најкасније 7 дана од дана закључења уговора, која ће бити са клаузулама: безусловна и платива на први позив. Банкарска гаранција за добро извршење посла издаје се у висини не мањој од **10%** од укупне вредности уговора, са роком важности који је **30 дана** дужи од уговореног рока за завршетак радова, у корист **Наручиоца Центра за социјални рад у Крушевацу**. Ако се за време трајања уговора промене рокови за извршење уговорне обавезе, важност банкарске гаранције за добро извршење посла мора се продужити.

Наручилац ће уновчити банкарску гаранцију за добро извршење посла у случају да понуђач не буде извршавао своје уговорне обавезе у роковима и на начин предвиђен уговором.

Поднета банкарска гаранција не може да садржи додатне услове за исплату, краће рокове, мањи износ или промењену месну надлежност за решавање спорова.

Банкарску гаранцију за отклањање грешака у гарантном року - Изабрани понуђач се обавезује да у тренутку примопредаје радова преда наручиоцу банкарску гаранцију за отклањање грешака у гарантном року, која ће бити са клаузулама: безусловна и платива на први позив. Банкарска гаранција за отклањање грешака у гарантном року се издаје у висини не мањој од **5%** од укупне вредности уговора, у корист **Наручиоца Центра за социјални рад у Крушевацу**. Рок важности банкарске гаранције мора бити **5 дана** дужи од гарантног рока. Наручилац ће уновчити банкарску гаранцију за отклањање грешака у гарантном року у случају да изабрани понуђач не изврши обавезу отклањања недостатака који би могли умањити могућност коришћења предмета уговора у гарантном року.

По извршењу свих уговорених обавеза понуђача средства финансијског обезбеђења ће бити враћена.

13. ОТВАРАЊЕ ПОНУДА

Отварање понуда одржаће се 15.10.2018. године, у 12,00 часова у радним просторијама Наручиоца, на адреси: **Центра за социјални рад у Крушевацу**, Ул. Мајке Југовића бр. 46, 37000 Крушевац, просторија: Велика сала.

Отварање понуда је јавно и може присуствовати свако заинтересовано лице.

У поступку отварања понуда активно могу да учествују само овлашћени представници понуђача.

Пре почетка поступка јавног отварања понуда овлашћени представници понуђача, који ће учествовати поступку отварања понуда, дужни су да наручиоцу предају оверено овлашћење на меморандуму Понуђача, на основу кога ће доказати овлашћење за активно учешће у поступку отварања понуда.

14. ЗАШТИТА ПОВЕРЉИВОСТИ ПОДАТАКА КОЈЕ НАРУЧИЛАЦ СТАВЉА ПОНУЂАЧИМА НА РАСПОЛАГАЊЕ, УКЉУЧУЈУЋИ И ЊИХОВЕ ПОДИЗВОЂАЧЕ

Предметна набавка не садржи поверљиве информације које наручилац ставља на располагање понуђачима.

15. ЗАШТИТА ПОВЕРЉИВОСТИ ПОДАТАКА О ПОНУЂАЧИМА

Наручилац је дужан да чува као поверљиве све податке о понуђачима садржане у понуди које је као такве, који су посебним прописом утврђени као поверљиви и које је као такве понуђач означио речју „ПОВЕРЉИВИ“ у понуди. Наручилац ће одбити давање информације која би значила повреду поверљивости података добијених у понуди;

Наручилац је дужан да чува као пословну тајну имена заинтересованих лица и понуђача, као и податке о поднетим понудама, до отварања понуда.

Неће се сматрати поверљивим докази о испуњености обавезних услова, цена и други подаци из понуде који су од значаја за примену елемената критеријума и рангирање понуде.

16. ДОДАТНЕ ИНФОРМАЦИЈЕ ИЛИ ПОЈАШЊЕЊА У ВЕЗИ СА ПРИПРЕМАЊЕМ ПОНУДЕ

Заинтересовано лице може, у писаном облику (путем поште на адресу наручиоца **Центра за социјални рад у Крушевцу**, Ул. Мајке Југовића бр. 46, 37000 Крушевца, електронске поште на e-mail csrkrusevac@gmail.com или факсом на број 037/416-980) тражити од наручиоца додатне информације или појашњења у вези са припремањем понуде, при чему може да укаже наручиоцу и на евентуалне недостатке и неправилности у Конкурсној документацији, најкасније 5 (пет) дана пре истека рока за подношење понуде.

Наручилац је дужан да у року од 3 (три) дана од дана пријема захтева објави одговор на Порталу јавних набавки и на својој интернет страници.

Додатне информације или појашњења упућују се са напоменом "Захтев за додатним информацијама или појашњењима конкурсне документације, ЈН бр. 1/2018".

Ако наручилац измени или допуни кокурсну документацију 8 (осам) или мање дана пре истека рока за подношење понуда, дужан је да продужи рок за подношење понуда и на Порталу јавних набавки и на својој интернет страници објави обавештење о продужењу рока за подношење понуда.

По истеку рока предвиђеног за подношење понуда наручилац не може да мења нити да допуњује конкурсну документацију.

Тражење додатних информација или појашњења у вези са припремањем понуде телефоном није дозвољено.

Комуникација у поступку јавне набавке врши се искључиво на начин одређен чл. 20. Закона.

17 ДОДАТНА ОБЈАШЊЕЊА ОД ПОНУЂАЧА ПОСЛЕ ОТВАРАЊА ПОНУДА И КОНТРОЛА КОД ПОНУЂАЧА ОДНОСНО ЊЕГОВОГ ПОДИЗВОЂАЧА

После отварања понуда наручилац може приликом стручне оцене понуда да у писаном облику захтева од понуђача додатна објашњења која ће му помоћи при прегледу, вредновању и упоређивању понуда, а може да врши контролу (увид) код понуђача, односно његовог подизвођача (чл.93. Закона).

Уколико наручилац оцени да су потребна додатна објашњења или је потребно извршити контролу (увид) код понуђача, односно његовог подизвођача, наручилац ће понуђачу оставити примерени рок да поступи по позиву наручиоца, односно да омогући наручиоцу контролу (увид) код понуђача, као и код његовог подизвођача.

Наручилац може уз сагласност понуђача да изврши исправке рачунских грешака уочених приликом разматрања понуде по окончаном поступку отварања.

У случају разлике између јединичне и укупне цене, меродавна је јединична цена. Ако се понуђач не сагласи са исправком рачунских грешака, наручилац ће његову понуду одбити као неприхватљиву.

18. ВРСТА КРИТЕРИЈУМА ЗА ДОДЕЛУ УГОВОРА, ЕЛЕМЕНТИ КРИТЕРИЈУМА НА ОСНОВУ КОЈИХ СЕ ДОДЕЉУЈЕ УГОВОР И МЕТОДОЛОГИЈА ЗА ДОДЕЛУ ПОНДЕРА ЗА СВАКИ ЕЛЕМЕНТ КРИТЕРИЈУМА

Критеријум за оцењивање понуде је **„Најнижа понуђена цена“**.

При оцењивању понуда, Наручилац је дужан да примењује само критеријум који је одређен Конкурсном документацијом.

19. ЕЛЕМЕНТИ КРИТЕРИЈУМА НА ОСНОВУ КОЈИХ ЋЕ НАРУЧИЛАЦ ИЗВРШИТИ ДОДЕЛУ УГОВОРА У СИТУАЦИЈИ КАДА ПОСТОЈЕ ДВЕ ИЛИ ВИШЕ ПОНУДА СА ЈЕДНАКИМ БРОЈЕМ ПОНДЕРА ИЛИ ИСТОМ ПОНУЋЕНОМ ЦЕНОМ

Уколико две или више понуда имају исту најнижу понућену цену, као најповољнија биће изабрана понуда оног понуђача који је понудио дужи гарантни рок.

Ако је исти и понућени гарантни рок, као најповољнија биће изабрана понуда оног понуђача који је понудио краћи рок извођења радова.

20. КОРИШЋЕЊЕ ПАТЕНТА И ОДГОВОРНОСТ ЗА ПОВРЕДУ ЗАШТИЋЕНИХ ПРАВА ИНТЕЛЕКТУАЛНЕ СВОЈИНЕ ТРЕЋИХ ЛИЦА

Накнаду за коришћење патената, као и одговорност за повреду заштићених права интелектуалне својине трећих лица сноси понуђач.

РАЗЛОЗИ ЗА ОДБИЈАЊЕ ПОНУДЕ

Наручилац ће одбити понуду ако:

1. понуђач не докаже да испуњава обавезне услове за учешће;
2. понуђач не докаже да испуњава додатне услове
3. понуђач није доставио тражена средства финансијског обезбеђења;
4. у понуди није приложена попуњена, потписана и оверена Изјава о обезбеђењу полиса/е осигурања;
5. је понућени рок важења понуде краћи од прописаног;
6. није доставио потписане све обавезне обрасце дефинисане конкурсном документацијом
7. понуда садржи друге недостатке због којих није могуће утврдити стварну садржину понуде или није могуће упоредити је са другим понудама;

Наручилац може одбити понуду уколико поседује доказ да је понуђач у претходне три године пре објављивања позива за подношење понуда у поступку јавне набавке:

1. поступао супротно забрани из чл. 23. и 25.ЗЈН-а;
2. учинио повреду конкуренције;
3. доставио неистините податке у понуди или без оправданих разлога одбио да закључи уговор о јавној набавци, након што му је уговор додељен;
4. одбио да достави доказе и средства финансијског обезбеђења на шта се у понуди обавезао.

Наручилац може одбити понуду уколико поседује доказ који потврђује да понуђач није испуњавао своје обавезе по раније закљученим уговорима о јавним набавкама који су се односили на исти предмет набавке, за период од претходне три године пре објављивања позива за подношење понуда.

Докази на основу којих наручилац може одбити понуду су:

1. исправа о наплаћеној уговорној казни;
2. исправа о реализованом средству обезбеђења испуњења обавеза у поступку јавне набавке или испуњења уговорних обавеза;
3. правоснажна судска одлука или коначна одлука другог надлежног органа;
4. рекламације корисника, ако нису отклоњене у уговореном року;
5. извештај надзорног органа о изведеним радовима који нису у складу са пројектом, односно уговором;
6. изјава о раскиду уговора због неиспуњења битних елемената уговора дата на начин и под условима предвиђеним законом којим се уређују облигациони односи;
7. доказ о ангажовању на извршењу уговора о јавној набавци лица која нису означена у понуди као подизвођачи, односно чланови групе понуђача;
8. други одговарајући доказ примерен предмету јавне набавке, који се односи на испуњење обавеза у ранијим поступцима јавне набавке или по раније закљученим уговорима о јавним набавкама.

21. НЕГАТИВНА РЕФЕРЕНЦА

Наручилац ће одбити понуду понуђача уколико поседује доказ који потврђује да понуђач није испуњавао своје обавезе по раније закљученим уговорима о јавним набавкама који су се односили на исти предмет набавке, за период од претходне три године пре објављивања позива за подношење понуда.

Докази из става 1. ове тачке су:

1. исправа о наплаћеној уговорној казни;
2. исправа о реализованом средству обезбеђења испуњења обавеза у поступку јавне набавке или испуњења уговорних обавеза;
3. правоснажна судска одлука или коначна одлука другог надлежног органа;
4. рекламације корисника, ако нису отклоњене у уговореном року;
5. извештај надзорног органа о изведеним радовима који нису у складу са пројектом, односно уговором;
6. изјава о раскиду уговора због неиспуњења битних елемената уговора дата на начин и под условима предвиђеним законом којим се уређују облигациони односи;
7. доказ о ангажовању на извршењу уговора о јавној набавци лица која нису означена у понуди као подизвођачи, односно чланови групе понуђача;
8. други одговарајући доказ примерен предмету јавне набавке, који се односи на испуњење обавеза у ранијим поступцима јавне набавке или по раније закљученим уговорима о јавним набавкама.

Доказ из става 2. подтачка 3) ове тачке може да се односи на поступак који је спровео или уговор који је закључио и други наручилац ако је предмет јавне набавке истоврстан.

22. РОКОВИ И НАЧИН ПОДНОШЕЊА ЗАХТЕВА ЗА ЗАШТИТУ ПРАВА СА УПУТСТВОМ О УПЛАТИ ТАКСЕ ИЗ ЧЛАНА 156. ЗАКОНА

Захтев за заштиту права може да поднесе понуђач, односно заинтересовано лице које има интерес за доделу уговора у овом поступку јавне набавке и које је претрпело или би могло да претрпи штету због поступања наручиоца противно одредбама Закона (у даљем тексту: подносилац захтева).

Захтев за заштиту права подноси се наручиоцу, а копија се истовремено доставља Републичкој комисији за заштиту права у поступцима јавних набавки на адресу: Немањина 22-26, 11000 Београд.

Захтев за заштиту права доставља се непосредно, електронском поштом на e-mail: csrkrusevac@gmail.com, факсом на број 037/416-980 или препорученом поштиљком са повратницом.

Захтев за заштиту права може се поднети у току целог поступка јавне набавке, против сваке радње наручиоца, осим ако Законом није другачије одређено.

1. **Захтев за заштиту права којим се оспорава врста поступка, садржина позива за подношење понуда или конкурсне документације**, сматраће се благовременим ако је примљен од стране наручиоца најкасније 7 (седам) дана пре истека рока за подношење понуда, без обзира на начин достављања, и уколико је подносилац захтева у складу са чланом 63. став 2. Закона указао наручиоцу на евентуалне недостатке и неправилности, а наручилац исте није отклонио.

Захтев за заштиту права којим се оспоравају радње које наручилац предузме пре истека рока за подношење понуда, а након истека рока из члана 149. став 3. Закона, сматраће се благовременим уколико је поднет најкасније до истека рока за подношење понуда.

2. **После доношења одлуке о додели уговора из члана 108. Закона или одлуке о обустави поступка јавне набавке из члана 109. Закона**, рок за подношење захтева за заштиту

права је 10 (десет) дана од дана објављивања одлуке на Порталу јавних набавки.

Захтевом за заштиту права не могу се оспоравати радње наручиоца предузете у поступку јавне набавке ако су подносиоцу захтева били или могли бити познати разлози за његово подношење пре истека рока из члана 149. ст. 3. и 4. Закона, а подносилац захтева га није поднео пре истека тог рока.

Ако је у истом поступку јавне набавке поново поднет захтев за заштиту права од стране истог подносиоца захтева, у том захтеву се не могу оспорити радње наручиоца за које је подносилац захтева по поднетом захтеву знао или могао знати приликом подношења претходног захтева.

О поднетом захтеву за заштиту права Наручилац објављује обавештење на Порталу јавних набавки и на својој интернет страници, најкасније у року од два дана од дана пријема захтева за заштиту права.

После поднетог захтева за заштиту права, Наручилац спроводи, односно зауставља даље активности у складу са одредбом члана 150. Закона.

Подносилац захтева је дужан да уплати таксу на следећи рачун: **Текући рачун:** 840-30678845-06, **Модел:** 97, **Позив на број:** 50-016 **Прималац:** буџет Републике Србије.

Подносилац захтева дужан је да на рачун буџета Републике Србије уплати таксу од:

- 120.000 динара, ако се захтев за заштиту права подноси **пре отварања понуда** и ако процењена вредност није већа од 120.000.000 динара;
- 250.000 динара ако се захтев за заштиту права подноси **пре отварања понуда** и ако је процењена вредност већа од 120.000.000 динара;
- 120.000 динара, ако се захтев за заштиту права подноси **након отварања понуда** и ако процењена вредност није већа од 120.000.000 динара;
- 0,1 % процењене вредности јавне набавке, односно понуђене цене понуђача којем је додељен уговор, ако се захтев за заштиту права подноси **након отварања понуда** и ако је та вредност већа од 120.000.000 динара.

Поступак заштите права понуђача уређен је одредбама чл. 138. – 159. Закона, а посебна овлашћења Републичке комисије за заштиту права у поступцима јавних набавки, одредбама чл. 160 до 167. Закона.

23. РОК У КОЈЕМ ЋЕ УГОВОР БИТИ ЗАКЉУЧЕН

Наручилац ће уговор о јавној набавци доставити понуђачу којем је уговор додељен у року од 8 (осам) дана од дана протекла рока за подношење захтева за заштиту права.

У случају да је поднета само једна понуда наручилац може закључити уговор пре истека рока за подношење захтева за заштиту права, у складу са чланом 112. став 2. тачка 5) Закона.

24. ИЗМЕНЕ ТОКОМ ТРАЈАЊА УГОВОРА О ЈАВНОЈ НАБАВЦИ

1) Наручилац може, након закључења Уговора о јавној набавци, без спровођења поступка јавне набавке, да повећа обим радова који су предмет уговора, ако је то повећање последица околности које су уочене у току реализације уговора и без чијег извођења циљ закљученог уговора не би био остварен у потпуности. Вредност повећаног обима радова не може бити већа од 5% укупне вредности закљученог уговора, односно укупна вредност повећања уговора не може да буде већа од 450.000 динара. Наведено ограничење не односи се на вишкове радова уколико су ти радови уговорени. (члан 115. ст. 1. и 3. Закона).

Ако вредност повећаног обима радова прелази прописане лимите, повећање обима предмета уговора не може се извршити без спровођења одговарајућег поступка јавне набавке.

Наручилац ће дозволити продужетак рока за извођење радова, ако наступе околности на које извођач радова није могао да утиче, а које се односе на:

1. природни догађај (пожар, поплава, земљотрес, изузетно лоше време неуобичајено за годишње доба и за место на коме се радови изводе и сл.);
2. мере које буду предвиђене актима надлежних органа;

3.услови за извођење радова у земљи или води, који нису предвиђени техничком документацијом;

4.закашњење наручиоца да Извођача радова уведе у посао;

5. непредвиђене радове за које Извођач радова приликом извођења радова није знао нити је могао знати да се морају извести.

2) У случају потребе извођења непредвиђених радова, поред продужења рока, наручилац ће дозволити и промену вредности закљученог уговора, до износа трошкова који су настали због извођења тих радова, под условом да вредност тих трошкова не прелази прописане лимите за повећање обима предмета јавне набавке.

Наручилац доноси одлуку о измени уговора због повећања обима предмета јавне набавке или због промене других битних елемената уговора, у складу са чланом 115. Закона.

Изменом уговора, по било ком од наведених основа, **не може се мењати предмет јавне набавке.**

VI ОБРАЗАЦ ПОНУДЕ

Понуда бр _____ од _____ за јавну набавку **Побољшање енергетске ефикасности и унапређење услова рада Центра за социјални рад у Крушевцу – замена столарије и грађевински радови на адаптацији пословне зграде Центра – ЈН бр. 1/2018**

1) ОПШТИ ПОДАЦИ О ПОНУЂАЧУ

Назив понуђача:	
Адреса понуђача:	
Матични број понуђача:	
Порески идентификациони број понуђача (ПИБ):	
Име лица за контакт:	
Електронска адреса понуђача (e-mail):	
Телефон:	
Телефакс:	
Број рачуна понуђача и назив банке:	
Лице овлашћено за потписивање уговора	

2) ПОНУДУ ПОДНОСИ:

А) САМОСТАЛНО
Б) СА ПОДИЗВОЂАЧЕМ
В) КАО ЗАЈЕДНИЧКУ ПОНУДУ

Напомена: заокружити начин подношења понуде и уписати податке о подизвођачу, уколико се понуда подноси са подизвођачем, односно податке о свим учесницима заједничке понуде, уколико понуду подноси група понуђача

3) ПОДАЦИ О ПОДИЗВОЂАЧУ

1)	Назив подизвођача:	
	Адреса:	
	Матични број:	
	Порески идентификациони број:	
	Име лица за контакт:	
	Процент укупне вредности набавке који ће извршити подизвођач:	
	Део предмета набавке који ће извршити подизвођач:	
2)	Назив подизвођача:	
	Адреса:	
	Матични број:	
	Порески идентификациони број:	
	Име лица за контакт:	
	Процент укупне вредности набавке који ће извршити подизвођач:	
	Део предмета набавке који ће извршити подизвођач:	

Напомена: Табелу „Подаци о подизвођачу“ попуњавају само они понуђачи који подносе понуду са подизвођачем, а уколико има већи број подизвођача од места предвиђених у табели, потребно је да се наведени образац копира у довољном броју примерака, да се попуни и достави за сваког подизвођача.

4) ПОДАЦИ О УЧЕСНИКУ У ЗАЈЕДНИЧКОЈ ПОНУДИ

1)	Назив учесника у заједничкој понуди:	
	Адреса:	
	Матични број:	
	Порески идентификациони број:	
	Име лица за контакт:	
2)	Назив учесника у заједничкој понуди:	
	Адреса:	
	Матични број:	
	Порески идентификациони број:	
	Име особе за контакт:	
3)	Назив учесника у заједничкој понуди:	
	Адреса:	
	Матични број:	
	Порески идентификациони број:	
	Име особе за контакт:	

Напомена: Табелу „Подаци о учеснику у заједничкој понуди“ попуњавају они понуђачи који подnose заједничку понуду. Потребно је да се наведени образац копира у довољном броју примерака, да се попуни и достави за сваког понуђача који је учесник у заједничкој понуди.

5) ОПИС ПРЕДМЕТА НАБАВКЕ **Побољшање енергетске ефикасности и унапређење услова рада Центра за социјални рад у Крушевцу – замена столарије и грађевински радови на адаптацији пословне зграде Центра – ЈН бр. 1/2018**

Укупна цена без ПДВ-а	
Укупна цена са ПДВ-ом	
Рок и начин плаћања	Рок плаћања је 45 дана од достављања оверених привремених ситуација и окончане ситуације
Рок важења понуде	___ дана од дана отварања понуда
Рок извођења радова од дана увођења у посао	___ календарских дана од дана увођења у посао
Гарантни период	___ месеци/а од дана примопредаје радова

НАПОМЕНА:

Овом понудом прихватамо све услове из позива за подношење понуда и конкурсне документације за ову јавну набавку

Датум

М. П.

Понуђач

Напомене:

Образац понуде понуђач мора да попуни, овери печатом и потпише, чиме потврђује да су тачни подаци који су у обрасцу понуде наведени. Уколико понуђачи подносе заједничку понуду, понуду потписује члан групе понуђача који је Споразумом овлашћен да поднесе понуду, а понуду могу да потпишу и печатом овере сви понуђачи из групе понуђача. Уколико је предмет јавне набавке обликован у више партија, понуђачи ће попуњавати образаци понуде за сваку партију посебно.

VII. ОБРАЗАЦ ИЗЈАВЕ О НЕЗАВИСНОЈ ПОНУДИ

На основу члана 26. став 2. Закона, _____,
(назив понуђача)
дајем следећу

ИЗЈАВУ О НЕЗАВИСНОЈ ПОНУДИ

Изјављујем, под пуном материјалном и кривичном одговорношћу, да сам понуду у поступку јавне набавке. **Побољшање енергетске ефикасности и унапређење услова рада Центра за социјални рад у Крушевцу – замена столарије и грађевински радови на адаптацији пословне зграде Центра – ЈН бр. 1/2018**, поднео независно, без договора са другим понуђачима или заинтересованим лицима.

Датум:

М.П.

Потпис понуђача

***Напомена:** у случају постојања основане сумње у истинитост изјаве о независној понуди, наручилац ће одмах обавестити организацију надлежну за заштиту конкуренције. Организација надлежна за заштиту конкуренције, може понуђачу, односно заинтересованом лицу изрећи меру забране учешћа у поступку јавне набавке ако утврди да је понуђач, односно заинтересовано лице повредило конкуренцију у поступку јавне набавке у смислу закона којим се уређује заштита конкуренције. Мера забране учешћа у поступку јавне набавке може трајати до две године.*

***Уколико понуду подноси група понуђача,** Изјава мора бити потписана од стране овлашћеног лица сваког понуђача из групе понуђача и оверена печатом.*

VIII. ОБРАЗАЦ ТРОШКОВА ПРИПРЕМЕ ПОНУДЕ

На основу члана 88. став 1. Закона, _____, као понуђач,
назив понуђача
доставља укупан износ и структуру трошкова припремања понуде, како следи у табели:

<i>ВРСТА ТРОШКА</i>	<i>ИЗНОС ТРОШКА У РСД</i>
<i>УКУПАН ИЗНОС ТРОШКОВА ПРИПРЕМАЊА ПОНУДЕ</i>	

Датум:

М.П.

Потпис понуђача

Напомена: достављање овог обрасца није обавезно.

Трошкове припреме и подношења понуде сноси искључиво понуђач и не може тражити од наручиоца накнаду трошкова.

Ако је поступак јавне набавке обустављен из разлога који су на страни наручиоца, наручилац је дужан да понуђачу надокнади трошкове израде узорка или модела, ако су израђени у складу са техничким спецификацијама наручиоца и трошкове прибављања средства обезбеђења, под условом да је понуђач тражио накнаду тих трошкова у својој понуди.

IX. ОБРАЗАЦ ИЗЈАВЕ О ПОШТОВАЊУ ОБАВЕЗА ИЗ ЧЛ. 75. СТ. 2. ЗАКОНА

Поступајући по одредби члана 75. став 2. Закона, _____,
назив понуђача
као овлашћено лице понуђача (или као законски заступник понуђача), дајем следећу

ИЗЈАВУ

Изјављујем, под пуном материјалном и кривичном одговорношћу, да је Понуђач
_____ при састављању понуде за јавну набавку
назив понуђача

Побољшање енергетске ефикасности и унапређење услова рада Центра за социјални рад у Крушевцу – замена столарије и грађевински радови на адаптацији пословне зграде Центра – ЈН бр. 1/2018, поштовао обавезе које произлазе из важећих прописа о заштити на раду, запошљавању и условима рада, заштити животне средине и потврђујем да понуђач нема забрану обављања делатности која је на снази у време подношења понуде.

Датум:

М.П.

Потпис понуђача

Напомена: Уколико понуду подноси група понуђача, Изјава мора бити потписана од стране овлашћеног лица сваког понуђача из групе понуђача и оверена печатом.

УГОВОР
О ИЗВОЂЕЊУ ГРАЂЕВИНСКИХ РАДОВА НА
ПОСЛОВНОЈ ЗГРАДИ ЦЕНТРА ЗА СОЦИЈАЛНИ РАД У КРУШЕВЦУ

Закључен у _____, дана _____ године, између:

НАРУЧИЛАЦ РАДОВА:

Центар за социјални рад у Крушевцу са седиштем у Крушевцу, Ул. Мајке Југовића бр. 46, ПИБ 100320289, кога заступа Директор Слађана Чабрић, проф педагогије, (у даљем тексту: Наручилац),

и

ИЗВОЂАЧ РАДОВА:

_____ са седиштем у _____
назив извођача
ул. _____ бр. _____, ПИБ _____ кога заступа
адреса
_____ (у даљем тексту: Извођач радова).

Или

Носилац посла _____ са седиштем у _____
назив носиоца посла
ул. _____ бр. _____, ПИБ _____ кога заступа
адреса
_____ (у даљем тексту: Извођач радова) са члановима групе

_____ са седиштем у _____
назив члана групе
ул. _____ бр. _____, ПИБ _____ и
адреса

_____ са седиштем у _____
назив члана групе
ул. _____ бр. _____, ПИБ _____

или

Носилац посла _____ са седиштем у _____
назив носиоца посла
ул. _____ бр. _____, ПИБ _____ кога заступа
адреса
_____ (у даљем тексту: Извођач радова) са подизвођачем

_____ са седиштем у _____
назив Подизвођача
ул. _____ бр. _____, ПИБ _____ и
адреса

Члан 1.

Уговорне стране констатују:

- да је Наручилац на основу члана 32. Закона о јавним набавкама („Службени гласник РС” број 124/12, 14/15 и 68/15), дана 10.09.2018. године, објавио Позив за подношење понуда у отвореном поступку и Конкурсну документацију, за јавну набавку извођења грађевинских радова на адаптацији и замени столарије у Центру за социјални рад у Крушевцу, ЈН. Бр.1/18, на Порталу јавних набавки и на интернет страници наручиоца,

- да је у прописаним роковима спровео поступак јавне набавке, извршио оцену, вредновање и упоређивање понуда и да је као најповољнију понуду изабрао понуду коју је поднео Извођач радова, која у потпуности одговара свим условима из Закона о јавним набавкама, захтевима конкурсне документације, као и техничким спецификацијама;

- да су средства за извођење предметних радова обезбеђена из средстава прикупљених по основу одлагања кривичног гоњења а на основу Решења Владе Републике Србије 05 број: 401-4525/2018 од 17.05.2018.године.

-да је Наручилац у складу са чланом 108. став 1. Закона о јавним набавкама, донео Одлуку о додели уговора бр. _____ од _____ године, којом је уговор о јавној набавци доделио Извођачу радова.

1. Предмет уговора

Члан 2.

Предмет овог уговора је замени столарије и адаптација пословне зграде Центра за социјални рад у Крушевцу.

Ради извршења радова који су предмет Уговора, Извођач радова се обавезује да обезбеди радну снагу, материјал, грађевинску и другу опрему, изврши грађевинске, грађевинско-занатске и припремно-завршне радове, као и све друго неопходно за потпуно извршење радова који су предмет овог уговора.

Вредност радова – цена

Члан 3

Уговорне стране утврђују да цена свих радова који су предмет Уговора износи: _____ динара са ПДВ-ом(словима: _____), од чега је ПДВ _____, што без ПДВ-а износи _____ (словима: _____) а добијена је на основу јединичних цена из усвојене понуде Извођача радова број _____ од _____ 2018. године.

Уговорена цена је фиксна по јединици мере и не може се мењати услед повећања цене елемената на основу којих је одређена.

Осим вредности рада, добара и услуга неопходних за извршење уговора, цена обухвата и трошкове организације градилишта, осигурања и све остале зависне трошкове Извођача радова.

Понуђеном ценом из става 1 овог Члана Уговора обухваћено је: вредност материјала, радне снаге, механизације, скеле, оплате, средства за рад, унутрашњи и спољашњи транспорт, чување и одржавање радова, осигурање и обезбеђење одвијања саобраћаја у току радова, обезбеђење целокупних радова, материјала, грађевинске механизације, гаранције, осигурање, рад ноћу и рад недељом и празником, све привремене радове потребне за извођење сталних радова, све таксе, накнаде, као и све трошкове мобилизације и демобилизације градилишта, организације истог, спровођење мера безбедности и здравља на раду и заштите животне средине, градилишних прикључака, припремних радова, градилишне ограде и градилишне табле, прилазне путеве и платое за комуникацију и организацију грађења, режијске и све друге трошкове који се јаве током извођења радова и који су потребни за извођење и завршетак радова у складу са захтевима Наручиоца. Уговорене јединичне цене за материјал, инсталације

и сву опрему, подразумевају франко градилиште, односно објекат, размештено и изведено према техничкој документацији.

Услови и начин плаћања

Члан 4

Уговорне стране су сагласне да се плаћање по овом уговору изврши по испостављеним привременим ситуацијама једном месечно и окончаној ситуацији, сачињеним на основу оверене грађевинске књиге изведених радова и јединичних цена из усвојене понуде бр. _____ од _____ и потписаним од стране стручног надзора, у року од 45 (четрдесетпет) дана од дана пријема оверене ситуације од стране стручног надзора, с тим што окончана ситуација мора износити минимум 10% (десет процената) од уговорене вредности.

Уплату средстава обрачунатих на начин и у роковима из става 1.овог члана, Наручилац ће вршити директно на рачун Извођача радова.

Услов за оверу окончане ситуације је извршена примопредаја изведених радова.

Комплетну документацију неопходну за оверу привремене ситуације: листове грађевинске књиге, одговарајуће атесте за уграђени материјал и другу документацију Извођач радова доставља стручном надзору који ту документацију чува до примопредаје и коначног обрачуна, у супротном се неће извршити плаћање тих позиција, што Извођач радова признаје без права приговора.

Рок за завршетак радова

Члан 5

Извођач радова се обавезује да уговорене радове изведе у року од _____ (_____) календарских дана рачунајући од дана увођења у посао. У случају обуставе радова која се евидентира у грађевинском дневнику, рок за извођење радова се продужава за онолико дана колико је трајала обустава радова и тај рок се не обрачунава у календарске дане који су потребни за завршетак радова. Разлози за обуставу радова у складу са чланом 6. овог уговора су:

1. природни догађаји (пожар, поплава, земљотрес, изузетно лоше време неуобичајено за годишње доба и за место на коме се радови изводе и сл.);
2. мере предвиђене актима надлежних органа;
- 3.услови за извођење радова у земљи или води, који нису предвиђени техничком документацијом;

Датум увођења у посао стручни надзор уписује у грађевински дневник. Рок за увођење у посао је најкасније 10 дана од дана ступања на снагу овог Уговора уколико није другачије одређено.

Под завршетком радова сматра се дан њихове спремности за примопредају изведених радова, а што стручни надзор констатује у грађевинском дневнику.

Утврђени рокови су фиксни и не могу се мењати без сагласности Наручиоца.

Ако постоји оправдана сумња да радови неће бити изведени у уговореном року, Наручилац има право да затражи од Извођача радова да предузме потребне мере којима се обезбеђује одговарајуће убрзање радова и њихово усклађивање са уговореним планом грађења.

Члан 6

Извођач радова има право да захтева продужење рока за извођење радова у случају у коме је због промењених околности или неиспуњења обавеза Наручиоца био спречен да изводи радове.

Као разлози због којих се, у смислу става 1. овог члана, може захтевати продужење рокова, сматрају се нарочито:

4. природни догађаји (пожар, поплава, земљотрес, изузетно лоше време неубичајено за годишње доба и за место на коме се радови изводе и сл.);
5. мере предвиђене актима надлежних органа;
6. услови за извођење радова у земљи или води, који нису предвиђени техничком документацијом;
7. закашњење увођења Извођача радова у посао;
8. непредвиђени радови за које Извођач радова приликом извођења радова није знао нити је могао знати да се морују извести.

Наручилац одлучује да ли ће и за колико продужити рок за завршетак радова у року од 8 дана од дана када је Извођач радова затражио од Наручиоца да одлучи о продужењу рока за завршетак радова. Уколико Извођач радова пропусти да достави благовремено упозорење о кашњењу или не сарађује у смислу решавања овог кашњења, кашњење изазавано овим пропустом се неће разматрати приликом одређивања новог рока за завршетак радова.

Захтев за продужење рока за извођење радова Извођач радова писмено подноси Наручиоцу у року од једног дана од сазнања за околност, а најкасније 10 (десет) дана пре истека коначног рока за завршетак радова.

Уговорени рок је продужен када уговорне стране закључе Анекс уговора у складу са одлуком коју Наручилац донесе на начин и под условима прописаним чланом 115. Закона.

У случају да Извођач радова не испуњава предвиђену динамику, обавезан је да уведе у рад више извршилаца, без права на захтевање повећаних трошкова или посебне накнаде.

Ако Извођач радова падне у доцњу са извођењем радова, нема право на продужење уговореног рока због околности које су настале у време доцње.

Уговорна казна

Члан 7

Уколико Извођач радова не заврши радове у уговореном року, дужан је да плати Наручиоцу радова уговорну казну у висини 0,1% (0,1 процената) од укупно уговорене вредности без ПДВ-а за сваки дан закашњења. Уколико је укупан износ обрачунат по овом основу већи од 5% од Укупне уговорене цене без ПДВ-а, Наручилац може једнострано раскинути Уговор.

Наплату уговорне казне Наручилац радова ће извршити, без претходног пристанка Извођача радова, умањењем рачуна наведеног у окончаној ситуацији.

Ако је Наручилац због закашњења у извођењу или предаји изведених радова претрпео какву штету, може захтевати од Извођача радова и потпуну накнаду штете, независно од уговорене казне и заједно са њом.

Обавезе Извођача радова

Члан 8

Извођач радова се обавезује да радове изведе у складу са важећим техничким прописима, документацијом и овим уговором као и да исте по завршетку преда Наручиоцу радова, као и:

1. да пре почетка радова Наручиоцу радова достави решење о именовању одговорног Извођача радова;
2. да по пријему пројектно-техничке документације исту детаљно прегледа и брижљиво проучи и у року од 10 дана, рачунајући од дана примопредаје техничке документације, достави у писаном облику Наручиоцу евентуалне примедбе на разматрање и даље поступање. Неблаговремено уочене или достављене примедбе, као и евентуални недостаци у пројектно-техничкој документацији који нису могли остати непознати да је пројектно-техничка документација, на време, савесно и брижљиво сагледана, неће се узете у обзир, нити ће имати утицаја на рок и цену извођења радова;

3. да у року од 7 (седам) дана од дана потписивања уговора достави стручном надзору динамични план извођења радова;
4. да о свом трошку обезбеди и истакне на видном месту градилишну таблу у складу са важећим прописима;
5. да се строго придржава мера заштите на раду;
6. да по завршеним радовима одмах обавести Наручиоцу радова да је завршио радове и да је спреман за њихову примопредају; да изводи радове према документацији на основу које је издато одобрење за изградњу, односно главном пројекту, у складу са прописима, стандардима, техничким нормативима и нормама квалитета које важе за поједине врсте радова, инсталацију и опреме;
7. да обезбеди довољну радну снагу на градилишту и благовремену испоруку уговореног материјала и опреме потребну за извођење уговором преузетих радова;
8. да обезбеди безбедност свих лица на градилишту, као и одговарајуће обезбеђење складишта својих материјала и слично, тако да се Наручилац радова ослобађа свих одговорности према државним органима, што се тиче безбедности, прописа о заштити животне средине, и радно-правних прописа за време укупног трајања извођења радова до предаје радова Наручиоцу радова;
9. да уредно води све књиге предвиђене законом и другим прописима Републике Србије;
10. да на градилишту обезбеди уговор о грађењу, решење о одређивању одговорног извођача радова на градилишту и главни пројекат, односно документацију на основу које се објекат гради;
11. да омогући вршење стручног надзора на објекту;
12. да омогући наручиоцу сталан надзор над радовима и контролу количине и квалитета употребљеног материјала;
13. да поступи по свим основаним примедбама и захтевима Наручиоца радова датим на основу извршеног надзора и да у том циљу, у зависности од конкретне ситуације, о свом трошку, изврши поправку или рушење или поновно извођење радова, замену набављеног или уграђеног материјала, опреме, уређаја и постројења или убрзања извођења радова када је запао у доцњу у погледу уговорених рокова извођења радова;
14. да уведе у рад више смена, продужи смену или уведе у рад више извршилаца, без права на повећање трошкова или посебне накнаде за то уколико не испуњава предвиђену динамику;
15. да сноси трошкове накнадних прегледа комисије за пријем радова уколико се утврде неправилности и недостаци;
16. да гарантује квалитет изведених радова и употребљеног материјала, с тим да отклањању недостатка у гарантном року за изведене радове Извођач мора да приступи у року од 5 дана;
17. да обезбеди доказ о квалитету извршених радова, односно уграђеног материјала, инсталација и опреме.
18. да Извођач отклони, све евентуално начињене штете на постојећим инсталацијама, објектима, саобраћајницама, јавним и приватним површинама

Обавезе Наручиоца радова

Члан 9

Наручилац радова ће обезбедити вршење стручног надзора над извршењем уговорних обавеза Извођача радова.

Наручилац радова се обавезује да уведе Извођача радова у посао, предајући му техничку документацију као и обезбеђујући му несметан прилаз градилишту.

Наручилац радова се обавезује да учествује у раду комисије за примопредају и коначни обрачун изведених радова са стручним надзором и Извођачем радова.

Наручилац радова се обавезује да пре почетка рада на градилишту писменим актом одреди координатора за безбедност и здравље на раду у фази извођења радова, а у складу са законом који регулише ову област;

Евентуалне примедбе и предлози надзорног органа

Члан 10

Евентуалне примедбе и предлози надзорног органа уписују се у грађевински дневник.

Извођач радова је дужан да поступи по оправданим примедбама и захтевима надзорног органа и да отклони недостатке у радовима у погледу којих су стављене примедбе и то на сопствени трошак.

Финансијско обезбеђење

Члан 11

Извођач радова се обавезује да на дан закључења Уговора, а најкасније у року од 7 (седам) дана од дана закључења уговора, преда Наручиоцу Банкарску гаранцију за добро извршење посла, која ће бити са клаузулама: безусловна и платива на први позив, у корист Наручиоца, у износу од 10% (десет процената) од укупне вредности уговора без ПДВ-а, са роком важности који је 30 (тридесет) дана дужи од уговореног рока за завршетак радова, с тим да евентуални продужетак рока за завршетак радова има за последицу и продужење рока важења гаранције, за исти број дана за који ће бити продужен и рок за завршетак радова.

Приликом примопредаје радова Извођач радова се обавезује да Наручиоцу преда Банкарску гаранцију за отклањање недостатака у гарантном року, која ће бити са клаузулама: безусловна и платива на први позив, у висини од 5% (пет процената) од укупне вредности изведених радова без ПДВ-а, са роком трајања који је 5 (пет) дана дужи од истека гарантног рока.

Осигурање

Члан 12

Извођач радова је дужан да осигура радове, раднике, материјал и опрему од уобичајних ризика до њихове пуне вредности (осигурање објекта у изградњи) и достави наручиоцу полису осигурања, оригинал или оверену копију, са роком важења за цео период извођења радова.

Извођач радова је такође дужан да достави наручиоцу полису осигурања од одговорности за штету причињену трећим лицима и стварима трећих лица, оригинал или оверену копију, са роком важења за цео период извођења радова, у свему према важећим законским прописима.

Уколико се рок за извођење радова продужи, извођач радова је дужан да достави, пре истека уговореног рока, полисе осигурања из става 1. и 2. овог члана, са новим периодом осигурања.

Гаранција за изведене радове и гарантни рок

Члан 13

Извођач радова гарантује да су изведени радови у време примопредаје у складу са уговором, прописима и правилима струке и да немају мана које онемогућавају или умањују њихову вредност или њихову подобност за редовну употребу, односно употребу одређену уговором.

Гарантни рок за квалитет изведених радове износи 2 (две) године и рачуна се од датума примопредаје радова. Гарантни рок за сву уграђену опрему и материјал је у складу са гарантним роком произвођача рачунајући од датума примопредаје радова, с тим што је извођач радова дужан да сву документацију о гаранцијама произвођача опреме, заједно са упутствима за употребу, прибави и преда Наручиоцу радова.

Извођач радова је дужан да о свом трошку отклони све недостатке који се покажу у току гарантног рока, а који су наступили услед тога што се Извођач није држао својих обавеза у погледу квалитета радова и материјала у року од 5 дана од пријема писаног захтева од стране Наручиоца.

Независно од права из гаранције, Наручилац радова има право да од извођача радова захтева накнаду штете која је настала као последица некавалитетно изведених радова или уградње материјала неодговарајућег квалитета.

Квалитет уграђеног материјала

Члан 14

За укупан уграђени материјал Извођач радова мора да има сертификате квалитета и атесте који се захтевају по важећим прописима и мерама за објекте те врсте у складу са пројектном документацијом.

Достављени извештаји о квалитету уграђеног материјала морају бити издати од акредитоване лабораторије за тај тип материјала.

Уколико Наручилац утврди да употребљени материјал не одговара стандардима и техничким прописима, он га може одбити и забранити његову употребу. У случају спора меродаван је налаз овлашћене организације за контролу квалитета.

Извођач радова је дужан да о свом трошку обави одговарајућа испитивања материјала. Поред тога, он је одговоран уколико употреби материјал који не одговара квалитету.

У случају да је због употребе некавалитетног материјала угрожена безбедност и функционалност објекта, Наручилац има право да тражи од Извођача радова да поруши изведене радове и да их о свом трошку поново изведе у складу са техничком документацијом и уговорним одредбама. Уколико Извођач радова у одређеном року то не учини, Наручилац има право да ангажује друго лице на терет Извођача радова.

Стручни надзор над извођењем уговорених радова се врши складу са законом којим се уређује планирање и изградња.

Извођач радова се не ослобађа одговорности ако је штета настала због тога што је при извођењу одређених радова поступао по захтевима Наручиоца.

Вишкови и мањкови радова

Члан 15

За свако одступање од техничке документације на основу које се изводе радови и уграђује опрема, односно за свако одступање од уговорених радова, Извођач радова је дужан да о томе обавести Наручиоца и да тражи писмену сагласност за та одступања.

Извођач радова не може захтевати повећање уговорене цене за радове које је извршио без сагласности Наручиоца.

Вишкови или мањкови радова за чије извођење је Наручилац дао сагласност, обрачунавају се и плаћају по уговореним фиксним јединичним ценама и стварним количинама изведених радова.

Наручилац има право да у току извођења радова, односно монтаже опреме, одустане од дела радова и опреме предвиђених у техничкој документацији чија укупна вредност не прелази 10% укупне уговорене цене, под условом да се тим одустајањем не угрозе гарантоване карактеристике објекта као целине.

Непредвиђени радови

Члан 16.

Непредвиђени радови су они радови чије је предузимање било нужно због осигурања стабилности објекта или ради спречевања настанка штете, а изазвани су неочекиваном тежом природом земљишта, неочекиваном појавом воде или другим ванредним и неочекиваним догађајем.

Непредвиђене радове Извођач радова може да изведе и без претходне сагласности наручиоца, ако због њихове хитности није био у могућности да прибави ту сагласност.

Извођач радова је дужан без одлагања обавестити Наручиоца о разлозима за извођење непредвиђених радова и о предузетим мерама.

Извођач радова има право на правичну накнаду за непредвиђене радове који су морали бити обављени.

Наручилац може раскинути овај уговор ако би услед непредвиђених радова уговорена цена морала бити повећана за 5,0%, и више, о чему је дужан без одлагања обавестити Извођача радова.

У случају раскида уговора Наручилац је дужан исплатити Извођачу радова одговарајући део цене за већ извршене радове, као и правичну накнаду за учињене неопходне трошкове.

Примопредаја изведених радова

Члан 17

Примопредаја изведених радова врши се по завршетку извођења уговорених радова на објекту, односно свих радова предвиђених одобрењем за изградњу или одобрењем за извођење радова и техничком документацијом. Примопредаја изведених радова може да се врши и упоредо са извођењем радова на захтев Наручиоца, ако по завршетку извођења свих радова на објекту не би могла да се изврши контрола дела изведених радова.

Примопредаја изведених радова обухвата контролу усклађености изведених радова са одобрењем за изградњу или одобрењем за извођење радова и техничком документацијом на основу које се изводе уговорени радови, као и са техничким прописима и стандардима који се односе на поједине врсте радова, односно материјала, опреме и инсталација.

Извођач радова о завршетку уговорених радова обавештава Наручиоца и стручни надзор, а дан завршетка радова уписује се у грађевински дневник.

Примопредаја радова се врши комисијски најкасније у року од 15 (петнаест) дана од завршетка радова.

Комисију за примопредају радова именоване Наручилац, а обавезно је чине 2(два) представника Наручиоца, и 1 (један) представник Извођача радова, уз присуство Стручног надзора.

Комисија сачињава записник о примопредаји.

Извођач радова је дужан да приликом примопредаје преда Наручиоцу, пре техничког прегледа пројекте изведених радова у два примерка са одговарајућим атестима за уграђени материјал и извештајима.

Грешке, односно недостатке које утврди Наручилац у току извођења или приликом преузимања и предаје радова, Извођач радова мора да отклони без одлагања. Уколико те недостатке Извођач радова не почне да отклања у року од 3 (три) дана и ако их не отклони у разумно утврђеном року, Наручилац има право да те недостатке отклони преко другог лица на терет Извођача радова.

Евентуално уступање отклањања недостатака другом лицу, Наручилац ће учинити по тржишним ценама и са пажњом доброг привредника.

Примопредају радова обезбедиће Наручилац у законски предвиђеном року.

Наручилац ће у моменту у примопредаје радова од стране Извођача радова примити на коришћење изведене радове.

Коначни обрачун

Члан 18

Коначну количину и вредност изведених радова по Уговору утврђује Комисија за коначни обрачун на бази стварно изведених радова оверених у грађевинској књизи од стране стручног надзора и усвојених јединичних цена из понуде које су фиксне и непроменљиве.

Комисију за коначни обрачун именоване Наручилац радова, а обавезно је чине и 2 (два) представника Наручиоца и 1 (један) представник Извођача радова, уз присуство Стручног надзора.

Комисија сачињава Записник о коначном обрачуну изведених радова.

Окончана ситуација за изведене радове испоставља се истовремено са Записником о примопредаји и Записником о коначном обрачуну изведених радова.

Раскид Уговора

Члан 19

Наручилац задржава право да једнострано раскине овај уговор уколико Извођач радова касни са извођењем радова дуже од 15 (петнаест) календарских дана.

Наручилац задржава право да једнострано раскине овај уговор уколико извршени радови не одговарају прописима или стандардима за ту врсту посла и квалитету наведеном у понуди Извођача радова, а Извођач радова није поступио по примедбама стручног надзора, као и ако Извођач радова не изводи радове у складу са пројектно-техничком документацијом или из неоправданих разлога прекине са извођењем радова.

Наручилац може једнострано раскинути уговор и у случају недостатка средстава за његову реализацију.

Уколико дође до раскида Уговора пре завршетка свих радова чије извођење је било предмет овог Уговора заједничка Комисија ће сачинити Записник о до тада стварно изведеним радовима и њиховој вредности у складу са Уговором.

Уговор се раскида писаном изјавом која садржи основ за раскид уговора и доставља се другој уговорној страни.

У случају раскида Уговора, Извођач радова је дужан да изведене радове обезбеди и сачува од пропадања, као и да Наручиоцу преда пројекат изведеног објекта као и преглед стварно изведеним радова до дана раскида уговора, потписан од стране одговорног извођача радова и надзорног органа.

Измене уговора

Члан 20

Наручилац може, након закључења овог уговора, без спровођења поступка јавне набавке, да повећа обим радова који су предмет уговора, ако је то повећање последица околности које су уочене у току реализације уговора и без чијег извођења циљ закљученог уговора не би био остварен у потпуности. Вредност повећаног обима радова не може бити већа од 5% укупне вредности закљученог уговора. Наведено ограничење не односи се на вишкове радова уколико су ти радови уговорени. (члан 115. ст. 1. и 3. Закона).

Ако вредност повећаног обима радова прелази прописане лимите, повећање обима предмета уговора не може се извршити без спровођења одговарајућег поступка јавне набавке.

Наручилац ће дозволити продужетак рока за извођење радова, ако наступе околности на које извођач радова није могао да утиче, а које се односе на:

1. природни догађај (пожар, поплава, земљотрес, изузетно лоше време неуобичајено за годишње доба и за место на коме се радови изводе и сл.);
2. мере које буду предвиђене актима надлежних органа;
3. услови за извођење радова у земљи или води, који нису предвиђени техничком документацијом;
4. закашњење наручиоца да Извођача радова уведе у посао;
5. непредвиђене радове за које Извођач радова приликом извођења радова није знао нити је могао знати да се морају извести.

Члан 21

У случају потребе извођења непредвиђених радова, поред продужења рока, наручилац ће дозволити и промену цене, до износа трошкова који су настали због извођења тих радова,

под условом да вредност тих трошкова не прелази прописане лимите за повећање обима предмета јавне набавке.

У року од 3 дана од почетка извођења радова на позицијама неподвижених радова, Извођач је у обавези да достави Надзорном органу на сагласност Понуду са анализом цена за наведене позиције неподвижених радова.

Наручилац доноси одлуку о измени уговора због повећања обима предмета јавне набавке или због промене других битних елемената уговора, у складу са чланом 115. Закона.

Изменом уговора, по било ком од наведених основа, не може се мењати предмет јавне набавке.

Сходна примена других прописа

Члан 22

На питања која овим уговором нису посебно утврђена, примењују се одговарајуће одредбе закона којим се уређује планирање и изградња и закона којим се уређују облигациони односи.

Саставни део уговора

Члан 23

Прилози и саставни делови овог Уговора су:

- предмер и предрачун,
- техничка документација,
- понуда Извођача радова бр. _____ од _____ . године

Решавање спорова

Члан 24

Све евентуалне спорове уговорне стране ће решавати споразумно. Уколико до споразума не дође, уговара се надлежност Привредног суда у Краљеву.

Број примерака уговора

Члан 25

Овај уговор сачињен је у 6 (шест) једнака примерка, по 3 (три) за сваку уговорну страну.

Ступање на снагу

Члан 26

Овај уговор се сматра закљученим када га потпишу обе уговорне стране а ступа на снагу даном предаје Наручиоцу банкарске гаранције за добро извршење посла од стране Извођача радова.

ЗА ИЗВОЂАЧА РАДОВА

ЗА НАРУЧИОЦА

МП.

Директор,
Слађана Ђабрић, проф. педагогије

МП.

XI. ОБРАЗАЦ СТРУКТУРЕ ЦЕНЕ СА УПУТСТВОМ КАКО ДА СЕ ПОПУНИ

ОБРАЗАЦ СТРУКТУРЕ ЦЕНЕ СА УПУТСТВОМ КАКО ДА СЕ ПОПУНИ			
Предмет јавне набавке	Цена без ПДВ-а	ПДВ	Цена са ПДВ-ом
Побољшање енергетске ефикасности и унапређење услова рада Центра за социјални рад у Крушевцу – замена столарије и грађевински радови на адаптацији пословне зграде Центра			

Упутство за попуњавање обрасца структуре цене: Понуђачи треба да попуне образац структуре цене тако што ће: - у колони Цена без ПДВ-а Уписати укупан износ без ПДВ-а; у колони ПДВ Уписати обрачунат ПДВ; у колони Цена са ПДВ-ом Уписати укупан износ са ПДВ-ом; Напомена: Уколико понуду подноси понуђач који настула самостално или понуђач који настула са подизвођачем, образац структуре цене попуњава, оверава печатом и потписује овлашћено лице понуђача, чиме потврђује да су тачни подаци који су у обрасцу наведени. Уколико понуђачи подносе заједничку понуду, образац структуре цене попуњава, оверава печатом и потписује овлашћено лице овлашћеног члана групе понуђача, чиме потврђује да су тачни подаци који су у обрасцу наведени.

Напомена: Уколико се у техничкој документацији у означавању добара или радова одређене производње, извора или градње наводи одређени робни знак, патент, тип или произвођач, понуђач може поднети и другу врсту, истих или бољих техничких карактеристика. У случају да понуђач нуди одговарајућа добра или радове за одређене позиције из предмера и предрачуна у обавези је достави списак позиција који ће садржати све елементе предмера и предрачуна и то: редни број позиције из основног предмера и предрачуна, опис понуђеног одговарајућег добра или врста радова, јединицу мере, количину, јединичну и укупну цену који се нуди, заједно са техничким спецификацијама (карактеристикама) за сваку позицију како би Комисија могла извршити оцену.

R.B	Predmet JN, Opis pozicije radova	Jed. mere	Količina	Jed. Cena bez pdv-a	Jed. Cena sa PDV-om	Ukupna cena bez pdv-a	Ukupna cena sa PDV-om
I	PRIPREMNI RADOWI						
1.1	Fasadna skela visune do 8m	m ²	800.00				
1.2	Ograda gradilišta h=2m	m ²	45.00				
1.3	Izrada zaštitne nadstrešnice, ispuštene iz fasadne skele, iznad ograde i ulaza. Obračun po m ² nadstrešnice.	m ²	5.00				
1.4	Izrada i postavljanje tabli obaveštenja da se izvode građevinski radovi, sa osnovnim podacima o objektu, izvođaču, investitoru i projektantu. Obračun po komadu table.	kom	1.00				
1.5	Zaštita tavanaške konstrukcije PVC folijom.	m ²	277.42				
1.6	U toku radova izvršiti više puta grubo čišćenje gradilišta od građevinskog šuta sa prenosom šuta na deponiju gradilišta. Obračun po m ² površ. gradilišta.	m ²	277.42				
1.7	Čišćenje i pranje gradilišta po završetku svih radova. Obračun po m ² očišćene površine.	m ²	277.42				

1.8	Čišćenje i pranje prozora i vrata po završetku radova. Obračun po m ² očišćene površine prozora i vrata.	m ²	156.65				
UKUPNO PRIPREMNI RADOVI:							

II TESARSKI RADOVI							
2.1	Skidanje krovnih letvi sa odvozom do 5km.	m ²	337.94				
2.2	Demontaža drvene krovne konstrukcije. Obračun po m ² krovne konstrukcije sa odvozom do 5km.	m ²	337.94				
2.3	Letvisanje krova letvama preseka 24/48 mm	m ²	337.94				
2.4	Izrada krovne konstrukcije sa delimičnom upotrebom postojeće građe i nabavka i postavljanje podloge od OSB ploča 15mm preko krovne konstrukcije. Obračun po m ² .	m ²	337.94				
2.5	Zastitni premaz drvenih Elementata od insekata. Obračun po m ² .	m ²	337.94				
UKUPNO TESARSKI RADOVI:							

III ARMIRAČKI RADOVI							
3.1	Nabavka i postavljanje mrežaste Armature Q-238. Obračun po kg za stazu i stepenište.	Kg	819.60				
UKUPNO ARMIRAČKI RADOVI:							

IV BETONSKI RADOVI						
4.1	Nabavka i nasipanje tucanika ispod staze d=15cm.Obračun po m ³	m ³	18.90			
4.2	Izrada staze od lako armiranog betona, beton marke MB 30. U cenu ne ulazi armatura. Obračun po m ² .	m ²	189.00			
4.3	Nabavka i postavljanje baštenskih betonskih ivičnjaka u cementnom malteru. Obračun po m dimenzija 20x40x6cm.	m	90.00			
4.4	Nabavka i postavljanje betonskih rigola u cementnom malteru, dimenzija 40x40x12 cm, sive. Obračun po m	m ²	88.00			
4.5	Nabavka i popločavanje u sloju peska sivim „Behaton“ pločama debljine 8cm, sive. Obračun po m ² .	m ²	168.00			
4.6	Osiguranje temelja uraditi postupkom injektiranja da bi se popunala naslala oštećenja.Obračun po m1 mereno po obimu zida.	m	16.00			
UKUPNO BETONSKI RADOVI:						

V KROVOPOKRIVAČKI RADOVI						

5.1	Skidnje krovnog pokrivača od crepa. Obračun po m ² sa odlaganem.	m ²	337.94				
5.2	Skidnje grbina i slemena od stemenjaka. Obračun po m sa odlaganem.	m	35.98				
5.3	Nabavka i postavljanje falcovanog crepa i ugradnja slemenjaka u produžnom malteru. Obračun po m ² kompletno uređene pozicije.	m ²	337.94				
UKUPNO KROVOPOKRIVAČKI RADOVİ:							

VI	IZOLATERSKI RADOVİ						
6.1	Hidoizolacija zidova radi sprečavanja prodora kapilarne vlage SikaMur®-InjectoCream-100. Obračun po m, mereno po obimu zida. Debljine do 30cm..	m	190.00				
6.2	Navesti odgovarajući: Nabavka i postavljanje sloja paropropusne polipropilenske folije. Obračun po m2.	m ²	277.00				
6.3	Nabavka i postavljanje termoizolacije tavanskog prostora od kamene vune Q-80kg/m3 debljine 25cm. Obračun po m ² .	m ²	277.00				
6.4	Nabavka i postavljanje jednog sloja polietilenske folije sa lepljenjem slojeva obostrano lepljivom trakom. Obračun po m ² .	m ²	277.00				
UKUPNO IZOLATERSKI RADOVİ:							

VII FASADERSKI RADOVI						
7.1	Priprema podloge osnovnik prajmerom za izradu kontaktne fasade od kamene vune. Obračun po m ² .	m ²	702.00			
7.2	Lepljenje i tiplovanje ploča kamene vune d=8cm Q-100km/m ² na kontaktnoj fasadi. Obračun po m ² .	m ²	702.00			
7.3	Završna obrada kontaktne fasade zaribanim malterom u tonu po izboru investitora. Obračun po m ² .	m ²	702.00			
7.4	Završna obrada sokle kontaktne fasade zaribanim malterom u tonu po izboru investitora. Obračun po m ² .	m ²	59.49			
UKUPNO FASADERSKI RADOVI:						

--

VIII LIMARSKI RADOVI									
8.1	Demontaža oluka, olučnih vertikala, opšivki prozora, dimnjaka i drugih elemenata. Obračun po m1.	m	72.00						
8.2	Demontaža opšivke dimnjaka. Obračun po m dimnjaka.	m	4.00						
8.3	Demontaža vodoskupljača. Obračun po komadu.	kom	8.00						
8.4	Demontaža sampleha ispod oluka. Obračun po m iznad oluka.	m	78.00						
8.5	Opšivanje dimnjaka pocinkovanim limom, razvijene širine (RŠ) 50 cm.	m	8.00						
8.6	Opšivanje uvale,, razvijene širine (RŠ) 40 cm, debljine 0,50 mm.	m	78.00						
8.7	Izrada i montaža olučnih vertikala od pocinkovanog lima d=0.55mm, Ø 100 RŠ do 33 cm, širine oluka 15cm. Obračun po m.	m	72.00						
8.8	Izrada i montaža olučnih horizontala sa vodoskupljačem od pocinkovanog lima, razvijene širine RŠ do 33 cm, širine oluka 15cm. Obračun po m1.	m	78.00						
8.9	Opšivanje solbanka prozora pocinkovanim plastificiranim limom u beloj boji, razvijene širine 40 cm. Obračun po m.	m	87.35						
8.10	Izrada i montaža ventilacionih cevi, prečnika 75 mm. Obračun po kom.	kom	1.00						

8.11	Nabavka materijala, izrada i montaža snegobrana od pocinkovanog lima. Obračun po komadu.	m	554.00					
UKUPNO LIMARSKI RADOVI:								

IX BRAVARSKI RADOVI								
9.1	Izrada i postavljanje rešetki prozora od čeličnih profila i flahova. Od punog čelika po detalju. Obračun po kg.	Kg	190.00					
UKUPNO BRAVARSKI RADOVI:								

X GRADEVINSKI STOLARSKI RADOVI								
10.1	Pažljiva demontaža prozora preko 5m2. Obračun po kom.	kom	5.00					
10.2	Nabavka materijala, izrada i postavljanje zastakljenih PVC prozora. Prozore izraditi od visokootpornog tvrdog PVC-a sa šestokomornim sistemom profila. Staklo je 4+8+4+8+4mm punjeno kriptonom. Profil bele boje, RAL 9016. U cenu ulazi i obrada špaletni sa obe strane ugrađene stolarije, kao i demontaža postojeće. Obračun po kom.							
10.2.1	Poz. 1 Dimenzija 140/170 cm.	kom	23.00					
10.2.2	Poz. 2 Dimenzija 140/180 cm.	kom	3.00					

10.2.3	Poz. 3 Dimenzija 140/115 cm.	kom	10.00			
10.2.4	Poz. 4 Dimenzija 200/200 cm.	kom	4.00			
10.2.5	Poz. 5 Dimenzija 316/140 cm.	kom	2.00			
10.2.6	Poz. 6 Dimenzija 170/140 cm.	kom	2.00			
10.2.7	Poz. 7 Dimenzija 160/135 cm.	kom	2.00			
10.2.8	Poz. 7 Dimenzija 170/115 cm.	kom	1.00			
10.2.9	Poz. 8 Dimenzija 175/70 cm.	kom	1.00			
10.2.10	Poz. 9 Dimenzija 80/80 cm.	kom	6.00			
10.2.11	Poz. 10 Dimenzija 80/60 cm.	kom	2.00			
10.2.12	Poz. 11 Dimenzija 270/290 cm.	kom	2.00			
10.2.13	Poz. 12 Dimenzija 260/250 cm.	kom	1.00			
10.2.14	Poz. 13 Dimenzija 260/535 cm.	kom	1.00			
UKUPNO GRAĐEVINSKI STOLARSKI RADovi:						

ЗБИРНА РЕКАПИТУЛАЦИЈА РАДОВА ПО ВРСТАМА РАДОВА:

I УКУПНО ПРИПРЕМНИ РАДОВИ БЕЗ ПДВ-а _____

II УКУПНО ТЕСАРСКИ РАДОВИ БЕЗ ПДВ-а _____

III УКУПНО АРМИРАЧКИ РАДОВИ БЕЗ ПДВ-а _____

IV УКУПНО БЕТОНСКИ РАДОВИ БЕЗ ПДВ-а _____

V УКУПНО КРОВОПОКРИВАЧКИ РАДОВИ БЕЗ ПДВ-а _____

VI УКУПНО ИЗОЛАТОРСКИ РАДОВИ БЕЗ ПДВ-а _____

VII УКУПНО ФАСАДЕРСКИ РАДОВИ БЕЗ ПДВ-а _____

VIII УКУПНО ЛИМАРСКИ РАДОВИ БЕЗ ПДВ-а _____

IX УКУПНО БРАВАРСКИ РАДОВИ БЕЗ ПДВ-а _____

X УКУПНО ГРАЂЕВИНСКУ СТОЛАРСКИ РАДОВИ БЕЗ ПДВ-а _____

УКУПНА ВРЕДНОСТ ПОНУДЕ БЕЗ ПДВ-а: _____

ОБРАЧУНАТ ПДВ: _____

УКУПНА ВРЕДНОСТ ПОНУДЕ СА ПДВ-ом: _____

НАПОМЕНА:

Изјављујем да сам понуду сачинио у складу са техничким условима и техничком документацијом који су саставни део ове конкурсне документације.

Упутство за попуњавање обрасца структуре цене:

Понуђач треба да попуни образац структуре цене на следећи начин:

- 1 у колони 4. уписати колико износи јединична цена без ПДВ-а, за сваки тражени предмет јавне набавке;
- 2 у колони 5. уписати колико износи јединична цена са ПДВ-ом, за сваки тражени предмет јавне набавке;
- 3 у колони 6. уписати укупна цена без ПДВ-а за сваки тражени предмет јавне набавке и то тако што ће помножити јединичну цену без ПДВ-а (наведену у колони 4.) са траженим количинама (које су наведене у колони 3.); На крају уписати укупну цену предмета набавке без ПДВ-а.
- 4 у колони 7. уписати колико износи укупна цена са ПДВ-ом за сваки тражени предмет јавне набавке и то тако што ће помножити јединичну цену са ПДВ-ом (наведену у колони 5.) са траженим количинама (које су наведене у колони 3.); На крају уписати укупну цену предмета набавке са ПДВ-ом.

Датум: _____

М.П. _____

Потпис понуђача _____

XII. ОБРАЗАЦ ИЗЈАВЕ О ТЕХНИЧКОЈ ОПРЕМЉЕНОСТИ

У вези са чланом 76. став 2. Закона , _____ , изјављујем да
назив понуђача
располажем опремом за извођење предметних радова , чија је врста, количина , година
производње , облик поседовања и садашња вредност, наведена у следећој табели:

Редни број	Врста и тип	Количина	Година производње	Облик поседовања (својина, закуп, лизинг)	Напомен
1.					
2.					
3.					
4.					
5.					
6.					
7.					
8.					
9.					
10.					

Датум:

М.П.

Потпис овлашћеног лица

XIII. ОБРАЗАЦ РЕФЕРЕНТНЕ ЛИСТЕ

У вези са чланом 76. став 2. Закона , _____, изјављујем да
назив понуђача
сам у претходном периоду од _____ година, реализовао или учествовао у реализацији
уговора, чија листа је наведена у следећој табели:

Редни бр.	Назив уговора (навести назив објекта, врсту радова, површина и намена објекта)	Година завршетка реализације уговора	Наручилац	Вредност (динара без ПДВ-а)

Збир вредности реализованих уговора: _____ динара без ПДВ-а.

Напомена: Уз ову листу потребно је приложити уговоре, окончане ситуације и потврде чији је образац садржан у делу XIV. Потврда о реализацији раније закључених уговора.

Датум:

М.П.

Потпис овлашћеног лица

XIV. ПОТВРДА О РЕАЛИЗАЦИЈИ РАНИЈЕ ЗАКЉУЧЕНИХ УГОВОРА

Назив наручиоца изведених радова:

Седиште наручиоца:

Матични број:

ПИБ:

На основу члана 76.став 2. Закона о јавним набавкама наручилац издаје:

ПОТВРДУ

Да је понуђач _____
(назив,седиште извођача радова/понуђача)

за потребе наручиоца _____,
квалитетно и у уговореном року извршио следеће радове:

1) _____

2) _____

_____, (навести врсту радова), у

вредности од _____ динара без ПДВ-а,

(словима: _____ динара без ПДВ-а), а на

основу уговора број _____ од ____ . ____ . ____ . године.

Датум почетка радова: _____

Датум завршетка радова: _____

Навести у ком облику је изводио радове: _____ извођач, подизвођач, члан групе

Ова потврда се издаје ради учешћа у поступку јавне набавке и за друге сврхе се не може употребити.

Контакт лице наручиоца: _____, телефон: _____.

Датум:

М.П.

Потпис овлашћеног лица наручиоца
изведених радова

Напомена: Свака злоупотреба и нетачни подаци у овој потврди могу произвести материјалну и кривичну одговорност. Ова потврда се са Обрасцем референтне листе подноси уз понуду.

XV. ОБРАЗАЦ ИЗЈАВЕ О ДОСТАВЉАЊУ ПОЛИСЕ ОСИГУРАЊА

Понуђач _____, даје

**ИЗЈАВУ
О ДОСТАВЉАЊУ ПОЛИСЕ ОСИГУРАЊА**

Изјављујем, да се понуђач _____, обавезује да ће, уколико у поступку јавне набавке радова на адаптацији објекта Центра за социјални рад у Крушевцу буде изабран као најповољнији и уколико понуђач приступи закључењу уговора о извођењу радова, одмах по закључењу уговора, а најкасније у року од 5 (пет) дана од дана закључења уговора, Наручиоцу доставити, оригинал или оверену копију полисе осигурања за извођење радова који су предмет јавне набавке и полису осигурања од одговорности за штету причињену трећим лицима и стварима трећих лица, са важношћу за цео период извођења радова тј. до предаје истих наручиоцу и потписивања записника о примопредаји радова.

Датум:

М.П.

Понуђач

Напомена: Уколико понуду подноси група понуђача, Изјаву потписује овлашћени представник групе понуђача.

XVI. ОБРАЗАЦ ИЗЈАВЕ О ОБИЛАСКУ ЛОКАЦИЈЕ ЗА ИЗВОЂЕЊЕ РАДОВА И ИЗВРШЕНОМ УВИДУ У ПРОЈЕКТНУ ДОКУМЕНТАЦИЈУ

Понуђач _____, даје следећу

**ИЗЈАВУ
О ОБИЛАСКУ ЛОКАЦИЈЕ ЗА ИЗВОЂЕЊЕ РАДОВА И ИЗВРШЕНОМ УВИДУ У
ПРОЈЕКТНУ ДОКУМЕНТАЦИЈУ**

Понуђач _____, са седиштем у _____, по пријави коју је поднео Наручиоцу и обавештењу Наручиоца, дана _____ године, обишао је локацију где ће се изводити радови који су предмет јавне набавке, детаљно је прегледао локацију и извршио увид у пројектно техничку документацију и добио све неопходне информације потребне за припрему понуде. Такође изјављујемо да смо упознати са свим условима градње и да они, сада видљиви, не могу бити основ за било какве накнадне промене у цени ни обиму радова.

Датум:

М.П.

Потпис

За Наручиоца: _____ М.П.
(п о т п и с)

Напомена: Обилазак локације је додатни услов који морају да испуне понуђачи како би понуда била прихватљива. Образац потписује овлашћени представник понуђача односно овлашћени члан групе понуђача и представник Наручиоца.

ТЕХНИЧКИ ОПИС

Инвеститор : Град Крушевац, Центар за социјални рад, ул.Мајке Југовићабр.46,Крушевац

Објекат : Центар за социјални рад у Крушевцу.

Локација: кат.пар.бр. 6080 КО Крушевац

Објекат је постојећи. Радови који су предмет пројектовања односе се на текуће и инвестиционо одржавање простора и унапређења енергетске ефикасности у складу са Правилником о енергетској ефикасности зграда. Сви радови су у постојећим габаритима објекта. Прикључци на инфраструктурне објекте се не мењају. Капацитети потрошње воде, електричне и топлотне енергије се не повећавају већ смањују применом мера унапређења енергетске ефикасности.

ПОСТОЈЕЋЕ СТАЊЕ

Објекат је слободно стојећи. Носећа комструкција објекта је зидана конструкција са вертикалним и хоризонталним укрућењима - серкљажима. Нису уочене деформације које нарушавају стабилност објекта и угрожавају безбедност корисника.

Уочене су пукотине на делу темељне сокле и зидова на углу старијег објекта у зони улаза односно приступне рампе.

Кровни покривач:Кров је на јужном делу четвороводан, северном двоводан и покривен је фалцованим црепом. Постојећи кровни покривач је у лошем стању. Има полумљеног црепа. Површине црепа су подлупљене и у стању распадања. Нагиб кровних равни је (48,77%) 26о .

Кровна конструкција:Кровна конструкција је од дрвених носача са оштећењима која су видна на улегнућима кровних равни.

Зидови: Зидови нису предмет пројектовања.

Плафон:Плафон није предмет пројектовања.

Подови: Нису предмет пројектовања.

Степениште: Објекат је са једним улазом са спољним наткривеним армирано бетонским степеништем. На степеништу постоји рампа за приступ колицима за особе са посебним потребама која је усклађена са техничким условима према Правилнику о техничким стандардима (Сл. гласник РС", бр. 22/2015).

Унутрашња столарија:Није предмет пројектовања.

Фасада:Фасада је омалтерисана и завршно обрађена терапластом. Постоје видна оштећена делова фасаде. Сви делови нетранспарентног термичког омотача не испуњавају услове из Правилника о енергетској ефикасности зграда, ("Сл. Гласник РС", бр.61/2011).

Спољна столарија:Спољна столарија је дрвена, застакљена једноструким 4мм или двоструким стаклом 4+15+4мм.Столарија је са таквим оштећењима да поједини дрвени

елементи испадају. Сви делови транспарентног термичког омотача не испуњавају услове из Правилника о енергетској ефикасности зграда, ("Сл. Гласник РС", бр.61/2011).

Спољно уређење: Видна оштећена тротоара настала услед слегања поред олучних вертикала. Вода из олучних вертикала није одведена од објекта. Понирање атмосферске воде у зони темеља довело је до слегања тротоара.

Хидротехничке инсталације : Ове инсталације нису предмет пројектовања.

Електроенергетске инсталације: Ове инсталације нису предмет пројектовања.

Машинске инсталације : Ове инсталације нису предмет пројектовања.

ПОЗИЦИЈЕ КОЈЕ СЕ САНИРАЈУ ИЛИ УКЛАЊАЈУ

Кровни покривач : Пажљиво скинути комплетан кровни покривач од фалцованог црепа. Цреп пажљиво спустити, утоварити у возило и одвести на депонију удаљену до 15км.

Кровна конструкција: Дрвену кровну конструкцију пажљиво демонтирати, спустити дотрајалу и оштећену грађу утоварити у возило и одвести на депонију удаљену до 15км.

Зидови: Зидови нису предмет пројектовања.

Плафон: Плафон није предмет пројектовања.

Подови: Нису предмет пројектовања.

Степениште: Очистити и уклонити оштећене делове и припремити базиште за облагање керамичким плочицама.

Унутрашња столарија: Није предмет пројектовања.

Фасада: Подлупљене и оштећене делове малтера на фасади скинути, шут утоварити у возило и одвозити на депонију удаљену до 15км.

Спољна столарија: Пажљиво демонтирати комплетну столарију, утоварити у возило и одвозити на депонију удаљену до 15км.

Спољно уређење: Тротоар око објекта и прилазни плато срушити, шут утоварити у возило и одвести на депонију удаљену до 15км.

Хидротехничке инсталације: Ове инсталације нису предмет пројектовања.

Електроенергетске инсталације: Ове инсталације нису предмет пројектовања.

Машинске инсталације : Ове инсталације нису предмет пројектовања.

НОВО СТАЊЕ

Објект је слободно стојећи. Носећа конструкција објекта је зидана конструкција са вертикалним и хоризонталним укрућењима - серкљажима.
Међуспратна конструкција је полумонтажна конструкција типа "ТМЗ"- МОНТА.

Нису уочене деформације које нарушавају стабилност објекта и угрожавају безбедност корисника.

Кровни покривач:Преко дрвене кровне конструкције, претходно постављене летве урадити покривање кровних равни фалцованим црепом.

Кровна конструкција: Кровну конструкцију делимично заменити новом са димензијама свих дрвених греда према димензијама постојеће конструкције (дотрајале делове кровне конструкције заменити новом дрвеном грађом). Користити четинарску грађу I класе. Дрвене греде морају бити истог попречног пресека по целој дужини и без чворова.

Зидови: Зидови нису предмет пројектовања.

Плафон:Плафон није предмет пројектовања.

Подови: Нису предмет пројектовања.

Степениште:Степениште и подест обложити керамичким плочицама отпорним на мраз и клизање.

Унутрашња столарија: Није предмет пројектовања.

Фасада:Припрема подлоге за израду комплетне фасаде од камене вуне. Подлогу (сипорекс блокове, гитер блокове, омалтерисане подлоге) је потребно прајмерисати са основним прајмером без растварача, отпорним на влагу, са упијањем воде $W < 0,5 \text{ kg/m}^2\text{h}$ и коефицијентом отпора при дифузији водене паре од $\mu = 100$, типа као Ceresit CT 17 или еквивалентан производ истих техничких карактеристика. Сви материјали морају поседовати ЕТА сертификат.

Четири сата након прајмерисања подлоге почети са уградњом почетног профила Likov LO, или слично. Пре nanoшења лепка, дан раније плочу од камене вуне танко преглетовати паропропусним, а водонепропусним, флексибилним, микроармираним лепком, адхезије $> 0,8 \text{ Мра}$, типа као Ceresit CT 190 или еквивалентан производ истих техничких карактеристика, у циљу повећања адхезије. Код неравних површина изравњавање вршити само долепљивањем термоизолационих табли никако дебљим слојем лепка. Лепак Ceresit CT 190 наносити у траци по ободу табле са тачкама лепка по средини, минимална покривеност плоче камене вуне лепком је 40%. Наредни ред плоча од камене вуне поставља се смакнуто у односу на претходни. У спојеве између плоча не сме доспети лепак. Све контактне делове (дилатације) итд. попунити специјалним полимером FT 101. Сви материјали морају поседовати ЕТА сертификат. Дебљина камене вуне 20 cm.

Након сушења завршног слоја лепка, нанети водоотпоран, а паропропустан основни премаз, са упијањем воде $w < 0,5 \text{ kg/m}^2\text{h}$, Ceresit CT 16. Завршну обраду радити са паропропусним, хидрофобним, отпорним на пријањање, прионљивости на подлогу $> 1,3 \text{ Мра}$, силиконско-силикатним заглађеним малтером Ceresit CT 174, гранулације 1,5 mm или Ceresit CT 175 зарибаним малтером, гранулације 2 mm. Боја малтера по избору одговорног лица. Сви материјали морају поседовати ЕТА сертификат.

Соклу изоловати плочама стиродура дефинисане дебљине, који се за подлогу лепи паропропусним, а водонепропусним, флексибилним, микроармираним лепком Ceresit CT 85 по ободу и у погачама по средини. Плоче стиродура анкеровати типловима. Након сушења лепка и анкерисања, на плоче стиродура нанети слој грађевинског лепка Ceresit CT 85, утиснути по целој површини алкалну мрежицу Ceresit CT 325 са преклопом од 10cm и нанети још један слој лепка CT 85. Након сушења завршног слоја лепка, 60 cm

изнад коте терена нанети водоотпоран, а паропропустан основни премаз, са упијањем воде $w < 0,5 \text{ kg/m}^2\text{h}$, Ceresit CT 16. Након пар сати сушења подлоге Ceresit CT 16 нанети водоотпоран кулир Ceresit CT 77 гранулације 1,4-2,0 mm. Нијанса кулира по избору одговорног лица. Сви материјали морају поседовати ЕТА сертификат.

Сви делови нетранспарентног термичког омотача испуњавају услове из Правилника о енергетској ефикасности зграда, ("Сл. гласник РС", бр. 61/2011).

Спољна столарија: Прозоре израдити од високоотпорног тврдог PVC-а са шестокоморним системом профила са ојачаним челичним нерђајућим профилима, по шеми столарије и детаљима. Профили: Прозори морају бити израђени од 6- коморних профила (шток, крило и Т - пречка), минималне уградне дубине 70 мм, беле боје, RAL 9016. Профили не смеју бити направљени од рециклираног, већ искључиво од новог материјала (гранулата). Примењени профили морају имати 10-годишњу гаранцију на постојаност квалитета. Примењени профили морају бити сагласни условима квалитета које прописује Ral - GZ 716. Коефицијент топлотне проводљивости пакета профила (шток и крило заједно) не сме бити већи од $U = 1,5 \text{ W/m}^2\text{K}$, а према SR 12412-2. Ударна жилавост према Charpz-juJU: аритметичка средња вредност мин. 40 kJ/irf И најнижа појединачна вредност 20 kJ/irf. Топлотна стабилност профила према EN 53381-1, испитив EN G.S2.641: 840С. Запаљивост профила према EN G.ISO 13.501-1: профили морају спадати у класу Е (незапаљиви материјали). Испитивање одступања у боји, према ISO 7724-3: DE * не веће од 1,0. Профили не смеју у себи садржати олово ни кадмијум. **Стакло:** Примењено стакло је 4+8+4+8+4мм пуњено криптоном.

Оков: Примењени оклови морају бити атестирани на минимум 10.000 отварања.

Сви делови транспарентног термичког омотача испуњавају услове из Правилника о енергетској ефикасности зграда, ("Сл.Гласник РС", бр. 61/2011).

Спољно уређење: Понирање атмосферске воде у зони темеља довело је до слегања тротоара. На делу пресека југозападне и северозападне фасаде дошло је до слегања темеља и појаве пукотине у зиду. Тротоар око објекта и прилазни плато срушити, шут утоварити у возило и одвозити на депонију удаљену до 15km. На делу слегања откопати испод тротоара до дубине темеља, затим избушити рупе и ретким цементним млеком ињектирати тампон и тако ојачати подлогу испод темеља. Ископ насути туцаником са набијањем.

Све тротоаре урадити са нагибом од објекта и одвођењем површинске воде југоисточно и североисточно од објекта.

Атмосферску воду из олучних вертикала риголама одвести до најмање 2m од објекта и повезати у систем за одвођење површинских вода. Плато са југоисточне и североисточне стране поплочати бехатон плочама дебљине 6cm преко слоја набијеног туцаника дебљине 15cm на слоју песка дебљине 5cm.

Хидротехничке инсталације : Ове инсталације нису предмет пројектовања.

Електроенергетске инсталације: Ове инсталације нису предмет пројектовања.

Машинске инсталације : Ове инсталације нису предмет пројектовања.

НАПОМЕНА: Избор материјала није условљен произвођачем већ квалитетом материјала. Сви материјали морају бити у квалитету предложених материјала и произвођача. Извођач радова тражени квалитет материјала доказује атестима и сертификатима, пре почетка уградње материјала, а зато мора добити сагласност напорног органа или пројектанта у писаној форми.

ГРАФИЧКА ДОКУМЕНТАЦИЈА

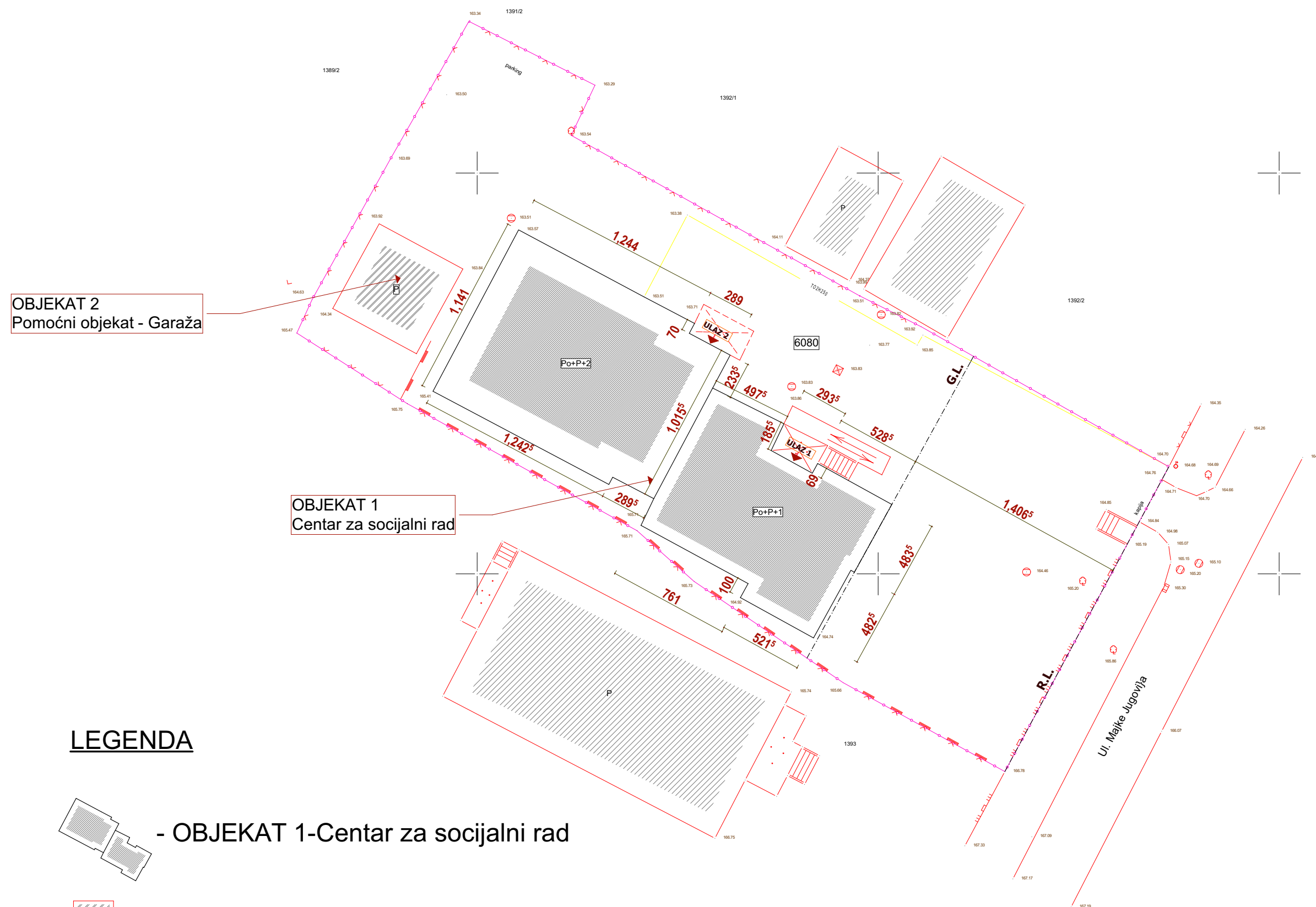

OBJEKAT 2
Pomoćni objekat - Garaža

OBJEKAT 1
Centar za socijalni rad

LEGENDA

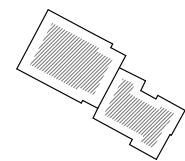

- OBJEKAT 1-Centar za socijalni rad



- OBJEKAT 2 -Pomoćni objekat - Garaža



- Susedni objekti

- Granica parcele

- R.L. G.L. - Regulaciona (Građevinska) linija

- Ograda

Površina parcele

kat.par 6080: 1058m²

1-Objekat 1.-

Centar za socijalni rad - "Po+P+2"

Bruto površina objekta:

Podrum = 219,10m²

Prizemlje = 297,80m²

Prvi sprat = 297,80m²

Drugi sprat = 166,21m²

Bruto razvijena površina objekta1. (ukupno): = 980,91m²

Bruto razvijena površina objekta1. (nadzemno):= 761,81m²

2-Objekat 2.-

Pomoćni objekat-Garaža - "P"

Bruto površina objekta:

Prizemlje = 35,84m²

Bruto razvijena površina objekta2. (ukupno): = 35,84m²

Stepen zauzetosti

$(297,80+35,84) \cdot 100 / 1058 \text{ m}^2 = \mathbf{31,53\%}$

Stepen izgradjenosti

$761,81 / 1058 = \mathbf{0,72}$

NEIMAR SH	
K R U Š E V A C	
INVESTITOR	GRAD KRUŠEVAC, CENTAR ZA SOCIJANI RAD KRUŠEVAC ul. Majke Jugovića br.46, Kruševac
OBJEKAT	CENTAR ZA SOCIJALNI RAD KRUŠEVAC SPRATNOSTI Po+P+2 K.P.BR. 6080, K.O. Kruševac
PROJEKTANT	DOO NEIMAR KRUŠEVAC
POSREDOVAČI PROJEKTANT	RADMILO NIKOLIĆ Dipl. Inž. arh.
TEHNIČKA DOKUMENTACIJA	IDP - IDEJNI PROJEKAT
PROJEKAT	1- PROJEKAT ARHITEKTURE
CRTEŽ	SITUACIJA
DATUM	JUL 2018.
BROJ LICENCE	300 0810 03
RAZMERA	1:250
BROJ PROJEKTA	300-IDP-14/2018
BROJ CRTEŽA	01

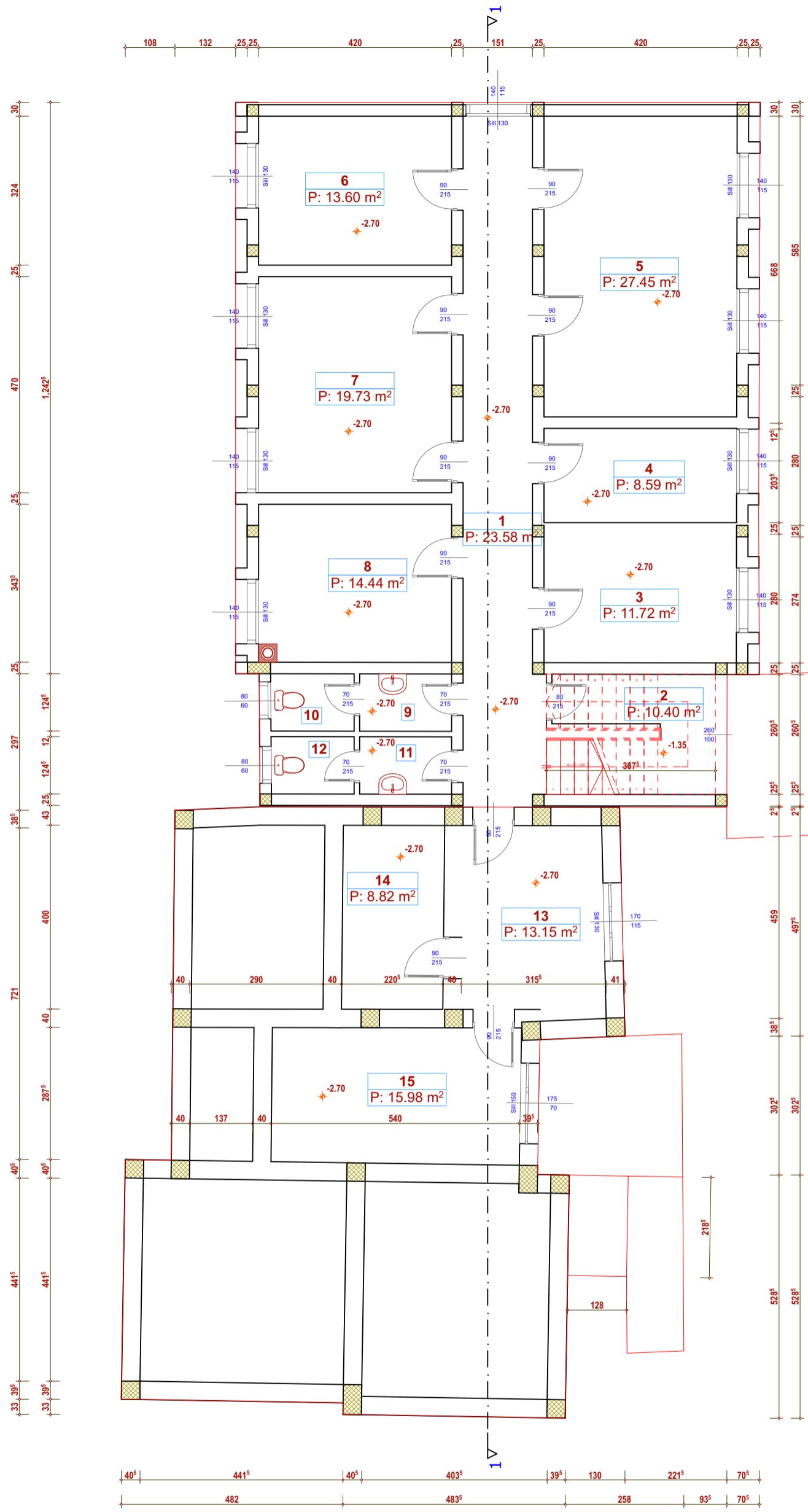
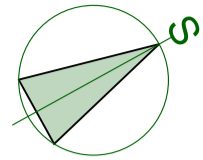

PODRUM		OBRADA			Obim m'	Povrsina m ²
br.	Namena prostorije	podova	zidova	plafona		
1	Hodnik	keramika	polu disperzija	polu disperzija	35.09	23.58
2	Stepenišni prostor	/	/	/	13.19	10.40
3	Kancelarija	/	/	/	13.97	11.72
4	Kancelarija	/	/	/	12.48	8.59
5	Kancelarija	/	/	/	21.47	27.45
6	Kancelarija	/	/	/	14.87	13.60
7	Kancelarija	/	/	/	17.80	19.73
8	Kotlarnica	/	/	/	15.28	14.44
9	WC	/	/	/	6.49	2.49
10	WC	/	/	/	6.12	2.26
11	WC	/	/	/	6.49	2.49
12	WC	/	/	/	6.10	2.25
13	Magacin	/	/	/	15.74	13.15
14	Magacin	/	/	/	12.41	8.82
15	Magacin	/	keramika	/	16.73	15.98
					214.24	176.94

PODRUM	neto	m ²	176.94
PODRUM	bruto	m ²	219.10

LEGENDA:	
	zid
	vertikalni serklaži

INVESTITOR GRAD KRUŠEVAC, CENTAR ZA SOCIJANI RAD KRUŠEVAC ul. Majke Jugovića br.46, Kruševac	
OBJEKAT CENTAR ZA SOCIJALNI RAD KRUŠEVAC SPRATNOSTI Po+P+2 K.P.BR. 6080, K.O. Kruševac	
PROJEKTANT DOO NEIMAR KRUŠEVAC	DATUM JUL. 2018.
ODGOVORNI PROJEKTANT RADMILO NIKOLIĆ Dipl. Inž. arh.	BROJ LICENCE 300 0810 03
TEHNIČKA DOKUMENTACIJA IDP - IDEJNI PROJEKAT	RAZMERA 1:100
PROJEKAT 1- PROJEKAT ARHITEKTURE	BROJ PROJEKTA 300-IDP-14/2018
CRTEŽ OSNOVA PODRUMA	BROJ CRTEŽA 02

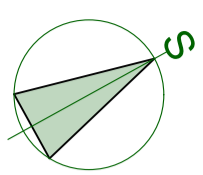
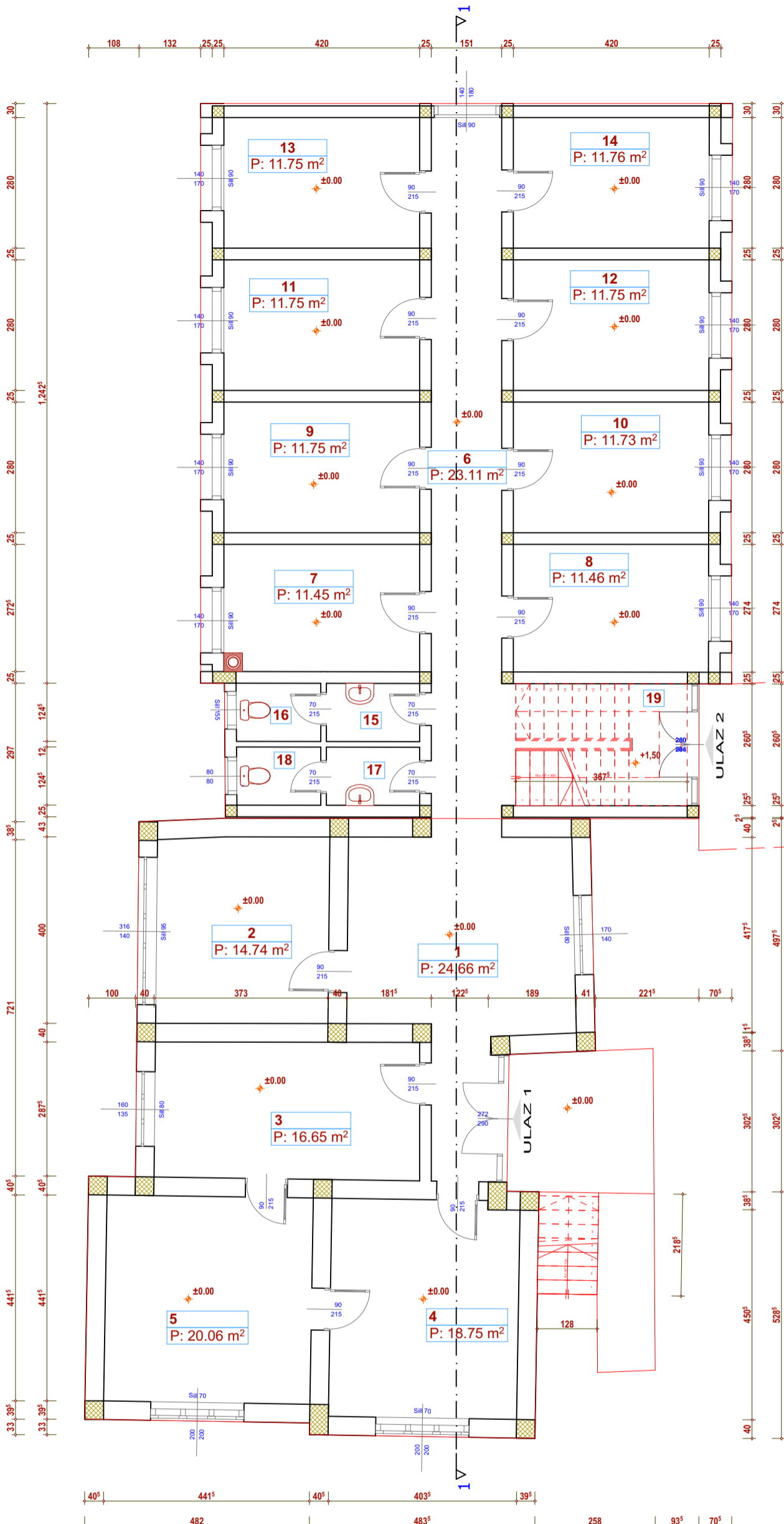

PRIZEMLJE		OBRADA			Obim m ²	Povrsina m ²
br.	Namena prostorije	podova	zidova	plafona		
1	Prijemni hol	keramika	polu disperzija	polu disperzija	24.95	24.66
2	Kancelarija	/	/	/	15.33	14.74
3	Kancelarija	/	/	/	17.23	16.65
4	Kancelarija	/	/	/	17.44	18.75
5	Kancelarija	/	/	/	18.81	20.06
6	Hodnik	/	/	/	34.05	23.11
7	Kancelarija	/	/	/	13.85	11.45
8	Hodnik	/	/	/	13.85	11.46
9	Kancelarija	/	/	/	14.00	11.75
10	Kancelarija	/	/	/	13.98	11.73
11	Kancelarija	/	/	/	14.00	11.75
12	Kancelarija	/	/	/	13.99	11.75
13	Kancelarija	/	/	/	14.00	11.75
14	Kancelarija	/	/	/	14.00	11.76
15	WC	/	keramika	/	6.49	2.49
16	WC	/	/	/	6.12	2.26
17	WC	/	/	/	6.49	2.49
18	WC	/	/	/	6.10	2.25
19	Stepenišni prostor	/	polu disperzija	/	13.19	10.40
					277.86	231.28

PRIZEMLJE	neto	m ²	231.28
PRIZEMLJE	bruto	m ²	297.80

LEGENDA:	
	zid
	vertikalni serklaži

INVESTITOR GRAD KRUŠEVAC, CENTAR ZA SOCIJANI RAD KRUŠEVAC ul. Majke Jugovića br.46, Kruševac	
OBJEKAT CENTAR ZA SOCIJALNI RAD KRUŠEVAC SPRATNOSTI Po+P+2 K.P.BR. 6080, K.O. Kruševac	
PROJEKTANT DOO NEIMAR KRUŠEVAC	DATUM JUL. 2018.
ODGOVORNI PROJEKTANT RADMILO NIKOLIĆ Dipl. Inž. arh.	BROJ LICENCE 300 0810 03
TEHNIČKA DOKUMENTACIJA IDP - IDEJNI PROJEKAT	RAZMERA 1:100
PROJEKAT 1- PROJEKAT ARHITEKTURE	BROJ PROJEKTA 300-IDP-14/2018
CRTEŽ OSNOVA PRIZEMLJA	BROJ CRTEŽA 03

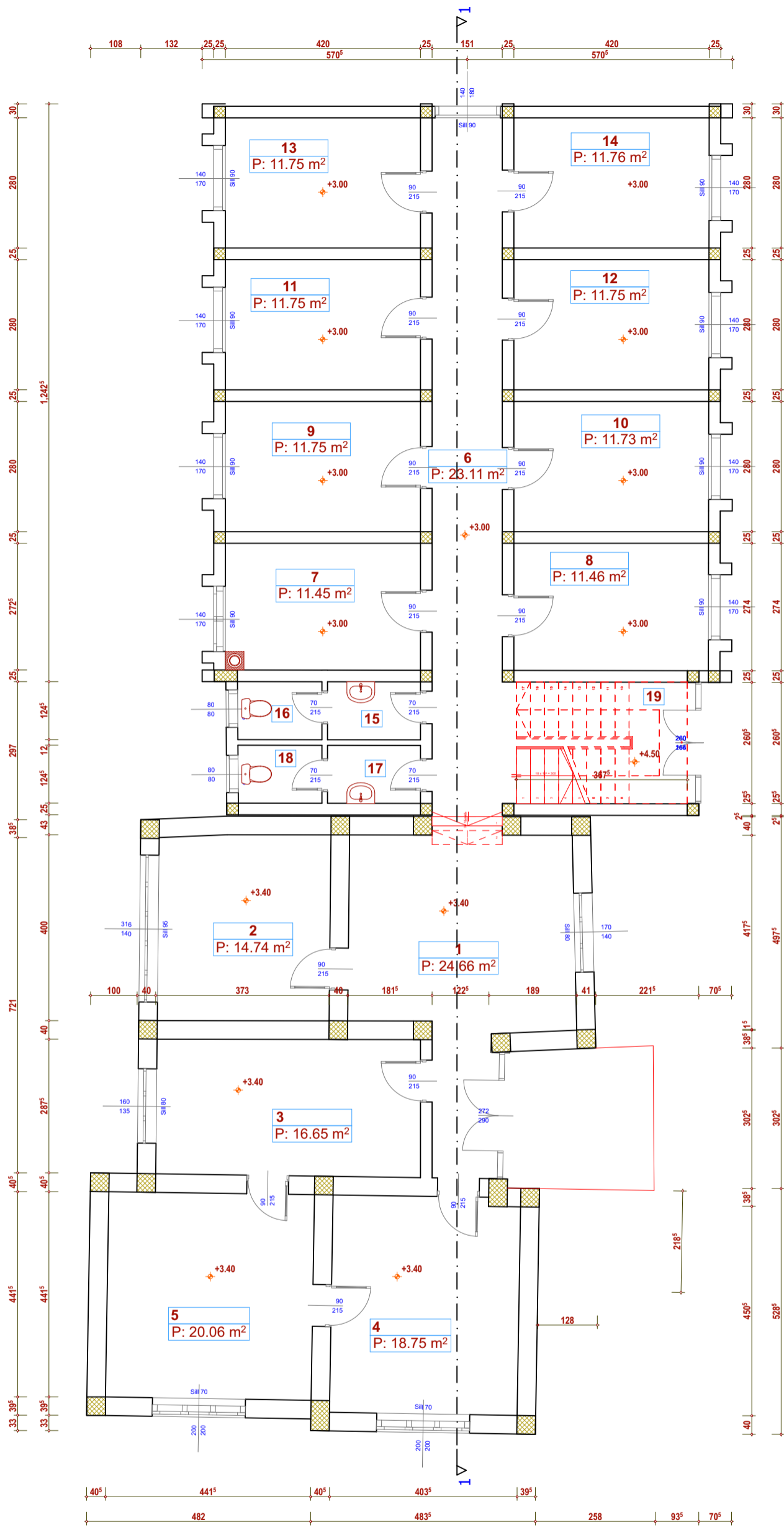

I SPRAT				OBRADA		Obim m'	Povrsina m ²
br.	Namena prostorije	podova	zidova	plafona			
1	Prijemni hol	keramika	polu disperzija	polu disperzija	24.95	24.66	
2	Kancelarija	/	/	/	15.33	14.74	
3	Kancelarija	/	/	/	17.23	16.65	
4	Kancelarija	/	/	/	17.44	18.75	
5	Kancelarija	/	/	/	18.81	20.06	
6	Hodnik	/	/	/	34.05	23.11	
7	Kancelarija	/	/	/	13.85	11.45	
8	Hodnik	/	/	/	13.85	11.46	
9	Kancelarija	/	/	/	14.00	11.75	
10	Kancelarija	/	/	/	13.98	11.73	
11	Kancelarija	/	/	/	14.00	11.75	
12	Kancelarija	/	/	/	13.99	11.75	
13	Kancelarija	/	/	/	14.00	11.75	
14	Kancelarija	/	/	/	14.00	11.76	
15	WC	/	keramika	/	6.49	2.49	
16	WC	/	/	/	6.12	2.26	
17	WC	/	/	/	6.49	2.49	
18	WC	/	/	/	6.10	2.25	
19	Stepenišni prostor	/	polu disperzija	/	13.19	10.40	
					277.86	231.28	
I SPRAT					neto m ²	231.28	
I SPRAT					bruto m ²	297.80	

LEGENDA:	
	zid
	vertikalni serklaži

K R U Š E V A C

INVESTITOR GRAD KRUŠEVAC, CENTAR ZA SOCIJANI RAD KRUŠEVAC ul.Majke Jugovića br.46, Kruševac	
OBJEKAT CENTAR ZA SOCIJALNI RAD KRUŠEVAC SPRATNOSTI Po+P+2 K.P.BR. 6080, K.O. Kruševac	
PROJEKTANT DOO NEIMAR KRUŠEVAC	DATUM JUL. 2018.
ODGOVORNI PROJEKTANT RADMILO NIKOLIĆ Dipl. Inž. arh.	BROJ LICENCE 300 0810 03
TEHNIČKA DOKUMENTACIJA IDP - IDEJNI PROJEKAT	RAZMERA 1:100
PROJEKAT 1- PROJEKAT ARHITEKTURE	BROJ PROJEKTA 300-IDP-14/2018
CRTEZ I SPRAT	BROJ CRTEZA 04

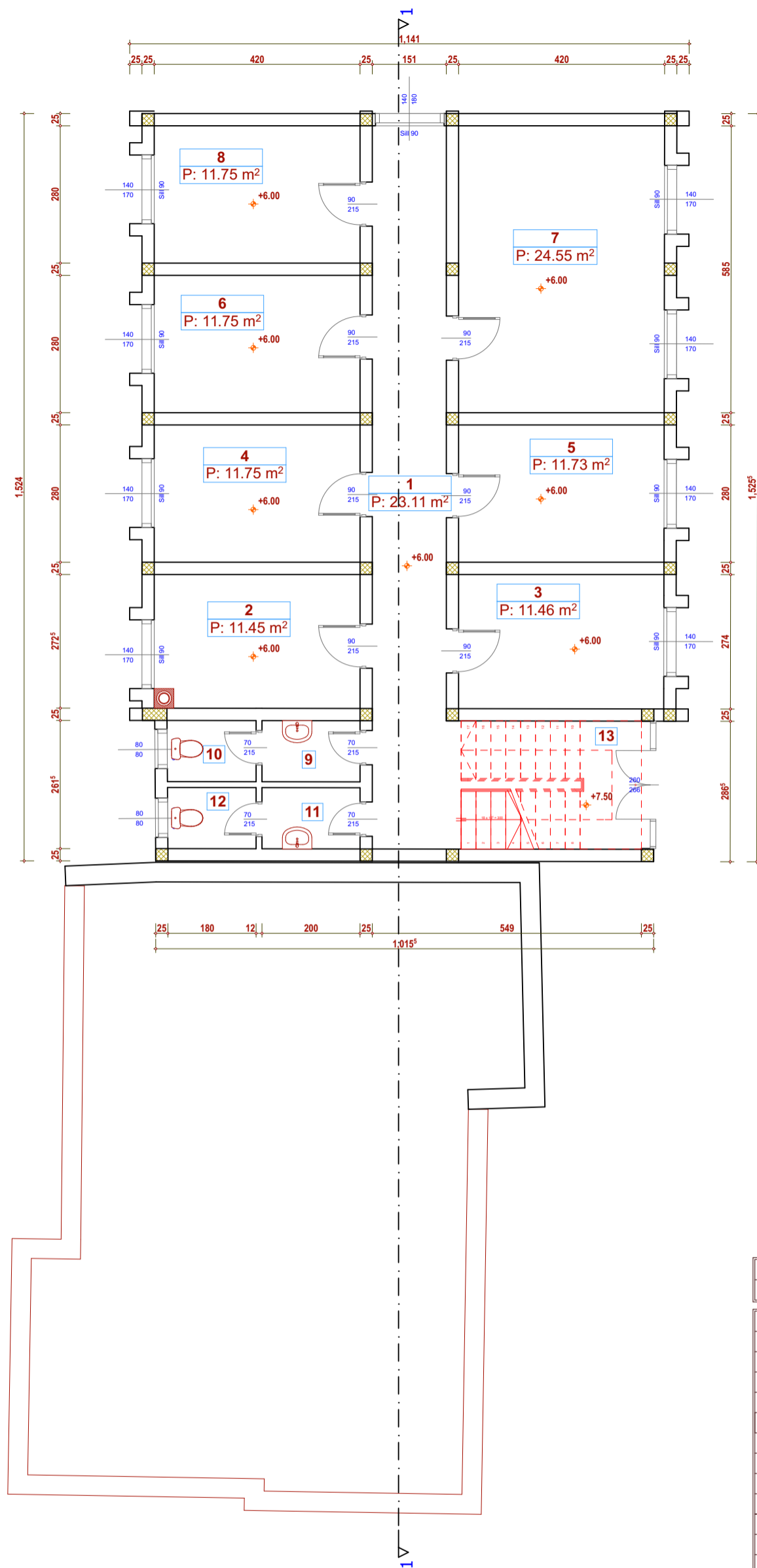



II SPRAT		OBRADA			Obim m'	Povrsina m ²
br.	Namena prostorije	podova	zidova	plafona		
1	Hodnik	keramika	polu disperzija	polu disperzija	34.05	23.11
2	Kancelarija	/	/	/	13.85	11.45
3	Kancelarija	/	/	/	13.85	11.46
4	Kancelarija	/	/	/	14.00	11.75
5	Kancelarija	/	/	/	13.98	11.73
6	Kancelarija	/	/	/	14.00	11.75
7	Kancelarija	/	/	/	20.09	24.55
8	Kancelarija	/	/	/	14.00	11.75
9	WC	/	keramika	/	6.49	2.49
10	WC	/	/	/	6.12	2.26
11	WC	/	/	/	6.49	2.49
12	WC	/	/	/	6.10	2.25
13	Stepenišni prostor	/	/	/	13.19	10.40
					176.21	137.47

II SPRAT		neto	m ²	137.47
II SPRAT		bruto	m ²	166.21

LEGENDA:	
	zid
	vertikalni serklaži

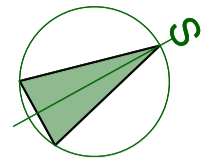
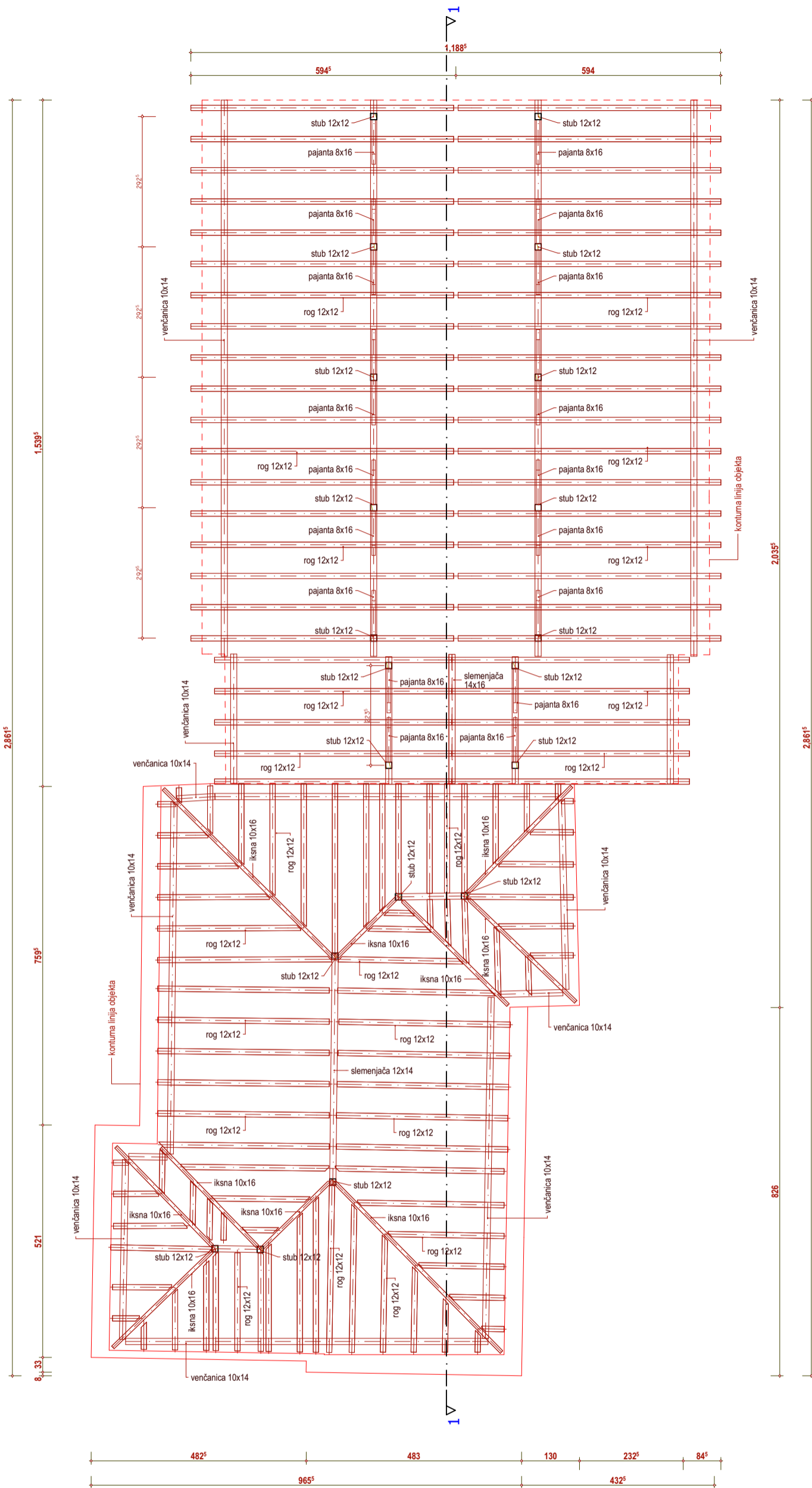
INVESTITOR GRAD KRUŠEVAC, CENTAR ZA SOCIJANI RAD KRUŠEVAC ul.Majke Jugovića br.46, Kruševac	
OBJEKAT CENTAR ZA SOCIJALNI RAD KRUŠEVAC SPRATNOSTI Po+P+2 K.P.BR. 6080, K.O. Kruševac	
PROJEKTANT DOO NEIMAR KRUŠEVAC	DATUM JUL. 2018.
ODGOVORNI PROJEKTANT RADMILO NIKOLIĆ Dipl. Inž. arh.	BROJ LICENCE 300 0810 03
TEHNIČKA DOKUMENTACIJA IDP - IDEJNI PROJEKAT	RAZMERA 1:100
PROJEKAT 1- PROJEKAT ARHITEKTURE	BROJ PROJEKTA 300-IDP-14/2018
CRTEŽ II SPRAT	BROJ CRTEŽA 05





	INVESTITOR GRAD KRUŠEVAC, CENTAR ZA SOCIJANI RAD KRUŠEVAC ul. Majke Jugovića br.46, Kruševac		DATUM JUL. 2018.
	OBJEKAT CENTAR ZA SOCIJALNI RAD KRUŠEVAC SPRATNOSTI Po+P+2 K.P.BR. 6080, K.O. Kruševac		BROJ LICENCE 300 0810 03
PROJEKTANT DOO NEIMAR KRUŠEVAC		RAZMERA 1:100	
ODGOVORNI PROJEKTANT RADMILO NIKOLIĆ Dipl. Inž. arh.		BROJ PROJEKTA 300-IDP-14/2018	
TEHNIČKA DOKUMENTACIJA IDP - IDEJNI PROJEKAT		BROJ CRTEŽA 06	
PROJEKAT 1- PROJEKAT ARHITEKTURE			
CRTEŽ OSNOVA KROVNE KONSTRUKCIJE			

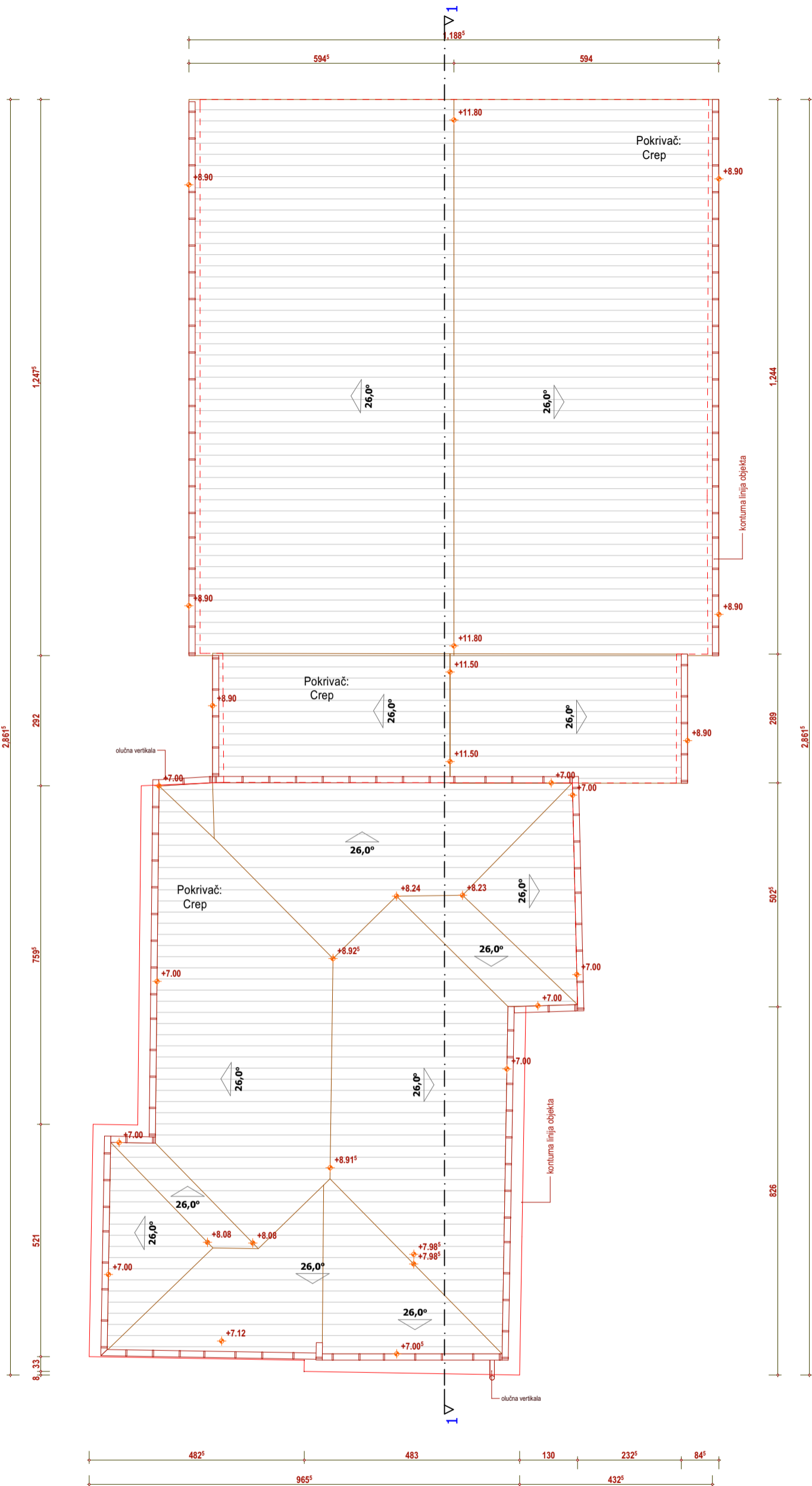



NEIMAR SH
K R U Š E V A C

 <p style="text-align: center;">M.P. Radmilo Nikolić Dipl. inž. arh. 300081003 PROJEKTANT</p>	<p>INVESTITOR GRAD KRUŠEVAC, CENTAR ZA SOCIJANI RAD KRUŠEVAC ul. Majke Jugovića br.46, Kruševac</p> <p>OBJEKAT CENTAR ZA SOCIJALNI RAD KRUŠEVAC SPRATNOSTI Po+P+2 K.P.BR. 6080, K.O. Kruševac</p> <p>PROJEKTANT DOO NEIMAR KRUŠEVAC</p> <p>ODGOVORNI PROJEKTANT RADMILO NIKOLIĆ Dipl. inž. arh.</p> <p>TEHNIČKA DOKUMENTACIJA IDP - IDEJNI PROJEKAT</p> <p>PROJEKAT 1- PROJEKAT ARHITEKTURE</p> <p>CRTEŽ OSNOVA KROVNIH RAVNI</p>	<p>DATUM JUL. 2018.</p> <p>BROJ LICENCE 300 0810 03</p> <p>RAZMERA 1:100</p> <p>BROJ PROJEKTA 300-IDP-14/2018</p> <p>BROJ CRTEŽA 07</p>
---	--	--



NEIMAR SR	
K R U Š E V A C	
	INVESTITOR GRAD KRUŠEVAC, CENTAR ZA SOCIJALNI RAD KRUŠEVAC ul. Majke Jugovića br.46, Kruševac
	OBJEKAT CENTAR ZA SOCIJALNI RAD KRUŠEVAC SPRATNOSTI P0+P+2 K.P.BR. 6080, K.O. Kruševac
	DOO NEIMAR KRUŠEVAC
	DATUM JUL. 2018.
	ODSVOJIOBNI PROJEKTANT RADMILO NIKOLIĆ Dipl. Inž. arh.
	BROJ LICENCE 300 0810 03
	TEHNIČKA DOKUMENTACIJA IDP - IDEJNI PROJEKAT
	RAZMERA 1:100
	PROJEKAT 1- PROJEKAT ARHITEKTURE
	BROJ PROJEKTA 300-IDP-14/2018
	CRTEŽ PRESEK 1-1
	BROJ CRTEŽA 08





	INVESTITOR GRAD KRUŠEVAC, CENTAR ZA SOCIJANI RAD KRUŠEVAC ul. Majke Jugovića br.46, Kruševac	
	OBJEKAT CENTAR ZA SOCIJALNI RAD KRUŠEVAC SPRATNOSTI Po+P+2 K.P.BR. 6080, K.O. Kruševac	
PROJEKTANT DOO NEIMAR KRUŠEVAC	DATUM JUL 2018.	
ODGOVORNI PROJEKTANT RADMILO NIKOLIĆ Dipl. Inž. arh. 306081003	BROJ LICENCE 300 0810 03	
PROJEKAT 1- PROJEKAT ARHITEKTURE	RAZMERA 1:100	
CRTEŽ SEVERNA FASADA- POSTOJEĆE	BROJ CRTEŽA 09	





K R U Š E V A C

 <p>POTPIS</p>	INVESTITOR Grad Kruševac, CENTAR ZA SOCIJANI RAD KRUŠEVAC ul. Majke Jugovića br.46, Kruševac	DATUM JUL. 2018.
	OBJEKAT CENTAR ZA SOCIJALNI RAD KRUŠEVAC SPRATNOSTI Po+P+2 K.P.BR. 6080, K.O. Kruševac	BROJ LICENCE 300 0810 03
PROJEKTANT DOO NEIMAR KRUŠEVAC	ODGOVORNI PROJEKTANT RADMILO NIKOLIĆ Dipl. Inž. arh.	RAZMERA 1:100
PROJEKAT 1- PROJEKAT ARHITEKTURE	BROJ PROJEKTA 300-IDP-14/2018	BROJ CRTEŽA 09A
CRTEŽ SEVERNA FASADA - NOVOPROJEKTOVANO		

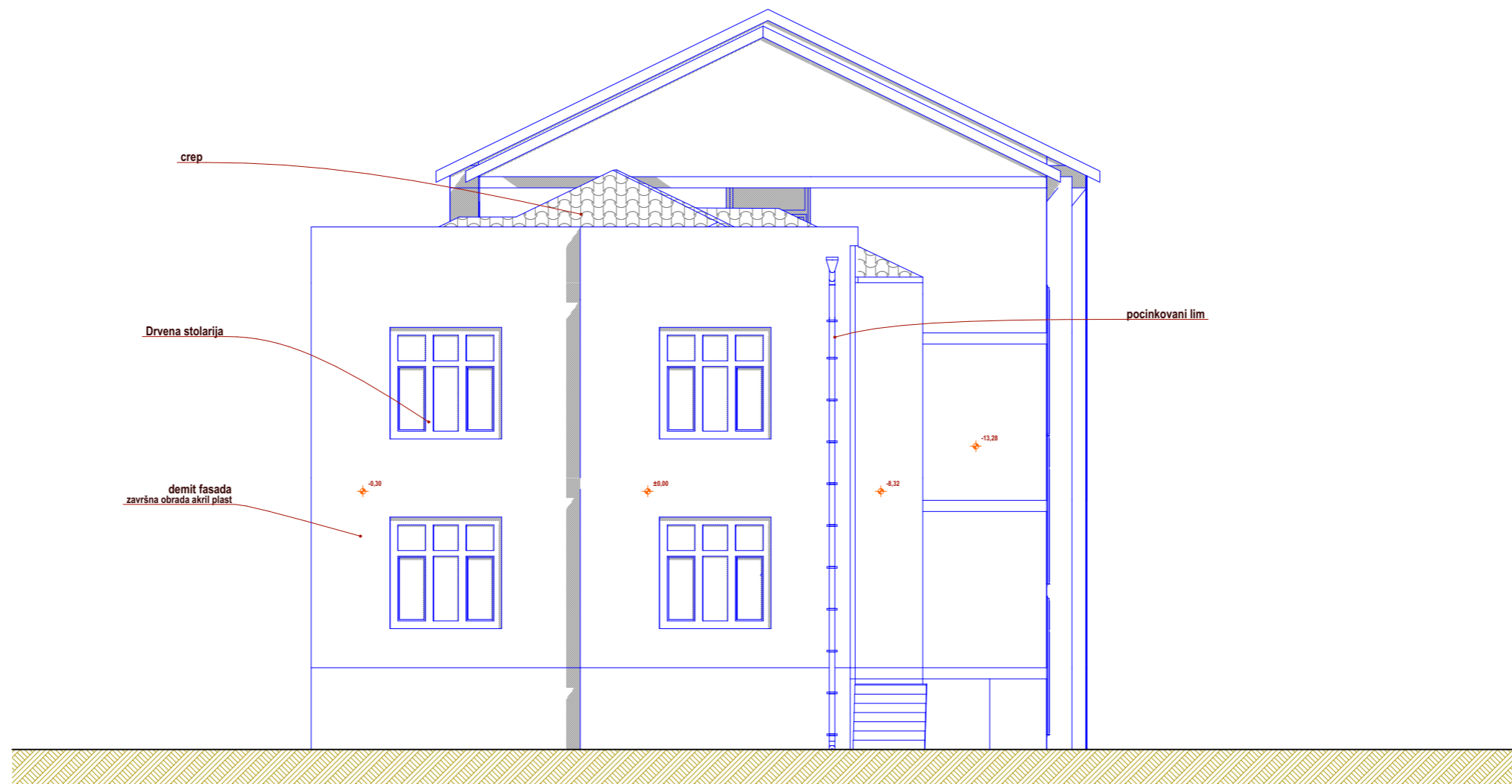

NEIMAR SH		
K R U Š E V A C		
	INVESTITOR	GRAD KRUŠEVAC, CENTAR ZA SOCIJANI RAD KRUŠEVAC ul. Majke Jugovića br.46, Kruševac
	OBJEKAT	CENTAR ZA SOCIJALNI RAD KRUŠEVAC SPRATNOSTI Po+P+2 K.P.BR. 6080, K.O. Kruševac
PROJEKTANT	DOO NEIMAR KRUŠEVAC	DATUM
ODGOVORNI PROJEKTANT	RADMILO NIKOLIĆ Dipl. Inž. arh.	JUL. 2018.
TEHNIČKA DOKUMENTACIJA	IDP-IDEJNI PROJEKAT	BROJ LICENCE
PROJEKAT	1- PROJEKAT ARHITEKTURE	300 0810 03
CRTEŽ	ISTOČNA FASADA - POSTOJOĆE	RAZMERA
POTPIS		1:100
		BROJ PROJEKTA
		300-IDP-14/2018
		BROJ CRTEŽA
		10

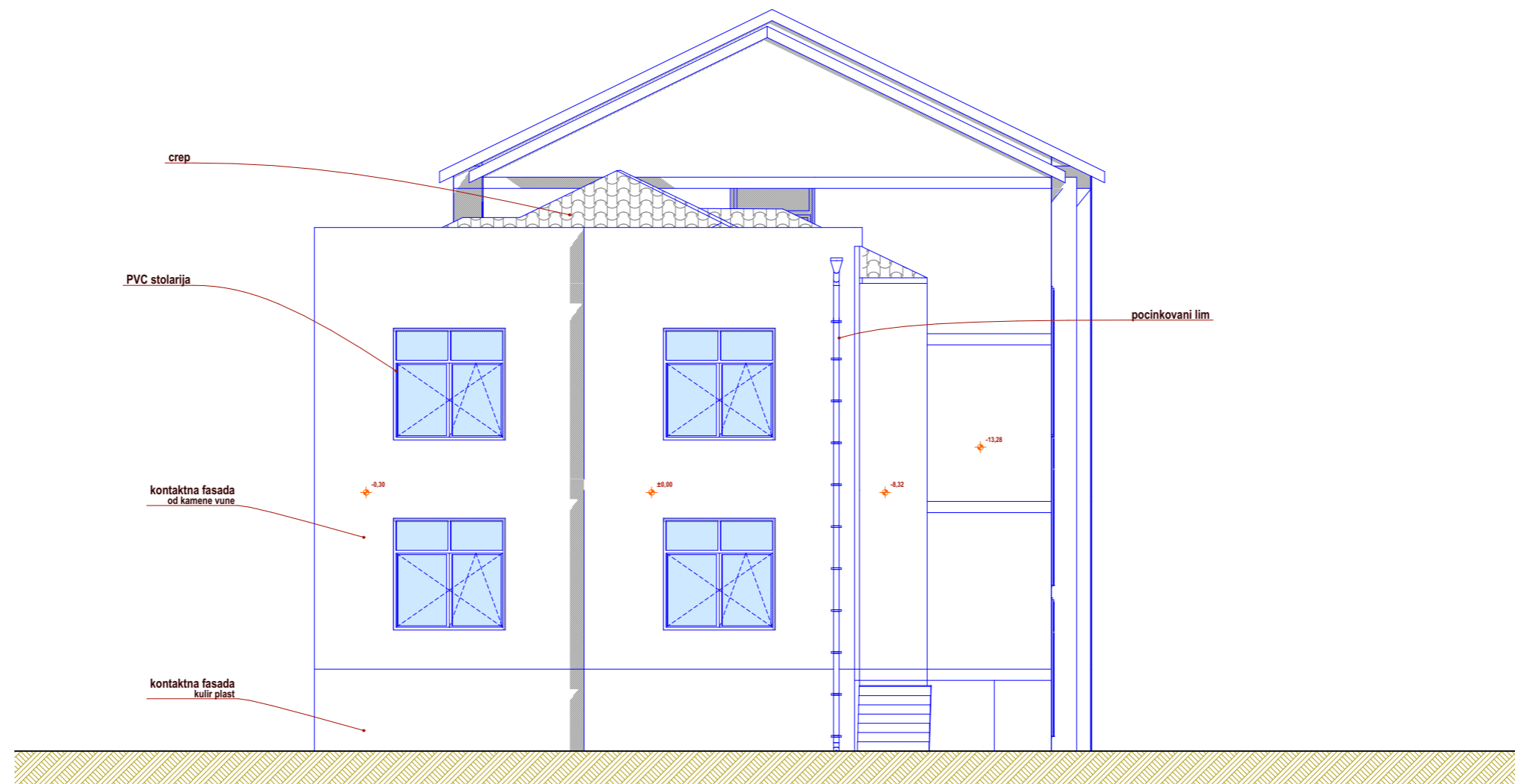

NEIMAR SRB
K R U Š E V A C

<p>POTPIS</p>	INVESTITOR Grad Kruševac, CENTAR ZA SOCIJANI RAD KRUŠEVAC ul. Majke Jugovića br.46, Kruševac	DATUM JUL. 2018.
	OBJEKAT CENTAR ZA SOCIJALNI RAD KRUŠEVAC SPRATNOSTI Po+P+2 K.P.BR. 6080, K.O. Kruševac	PROJEKTANT DOO NEIMAR KRUŠEVAC
	ODGOVORNI PROJEKTANT RADMILO NIKOLIĆ Dipl. Inž. arh.	RAZMERA 1:100
	TERRITORSKA DOKUMENTACIJA IDP-IDEJNI PROJEKAT	BROJ PROJEKTA 300-IDP-14/2018
	PROJEKAT 1- PROJEKAT ARHITEKTURE	BROJ CRTEŽA 10A
	CRTEŽ ISTOČNA FASADA- NOVOPROJEKTOVANO	

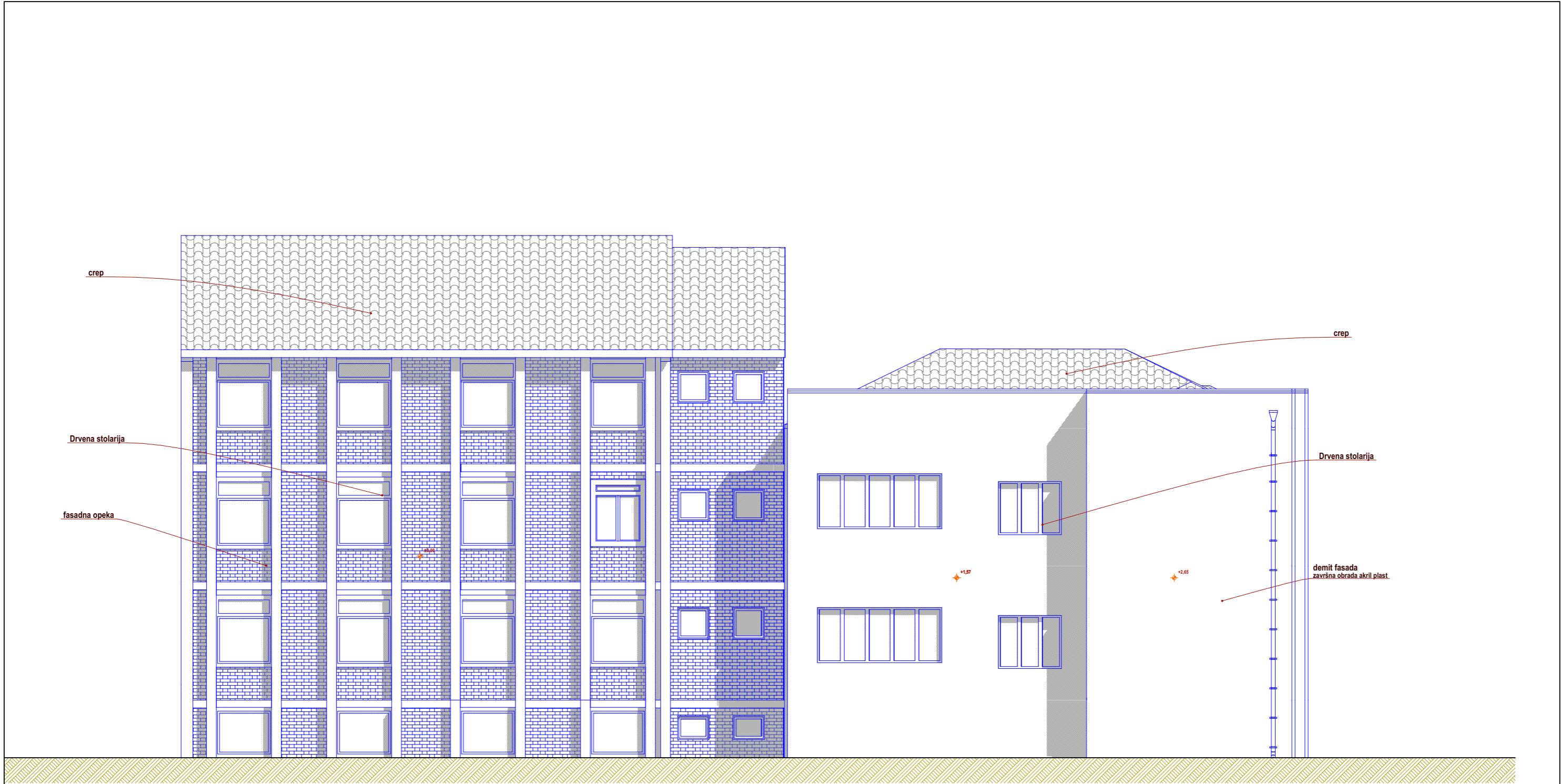

NEIMAR SH
 K R U Š E V A C

	INVESTITOR GRAD KRUŠEVAC, CENTAR ZA SOCIJANI RAD KRUŠEVAC ul. Majke Jugovića br.46, Kruševac	
	OBJEKAT CENTAR ZA SOCIJALNI RAD KRUŠEVAC SPRATNOSTI Po+P+2 K.P.BR. 6080, K.O. Kruševac	
PROJEKTANT DOO NEIMAR KRUŠEVAC	DATUM JUL. 2018.	
ODGOVORNI PROJEKTANT RADMILKO NIKOLIĆ Dipl. Inž. arh.	BROJ LICENCE 300 0810 03	
TEHNIČKA DOKUMENTACIJA IDP-IDEJNI PROJEKAT	RAZMERA 1:100	
PROJEKAT 1- PROJEKAT ARHITEKTURE	BROJ PROJEKTA 300-IDP-14/2018	
CRTEŽ JUŽNA FASADA - POSTOJEĆE	BROJ CRTEŽA 11	

POTPIS

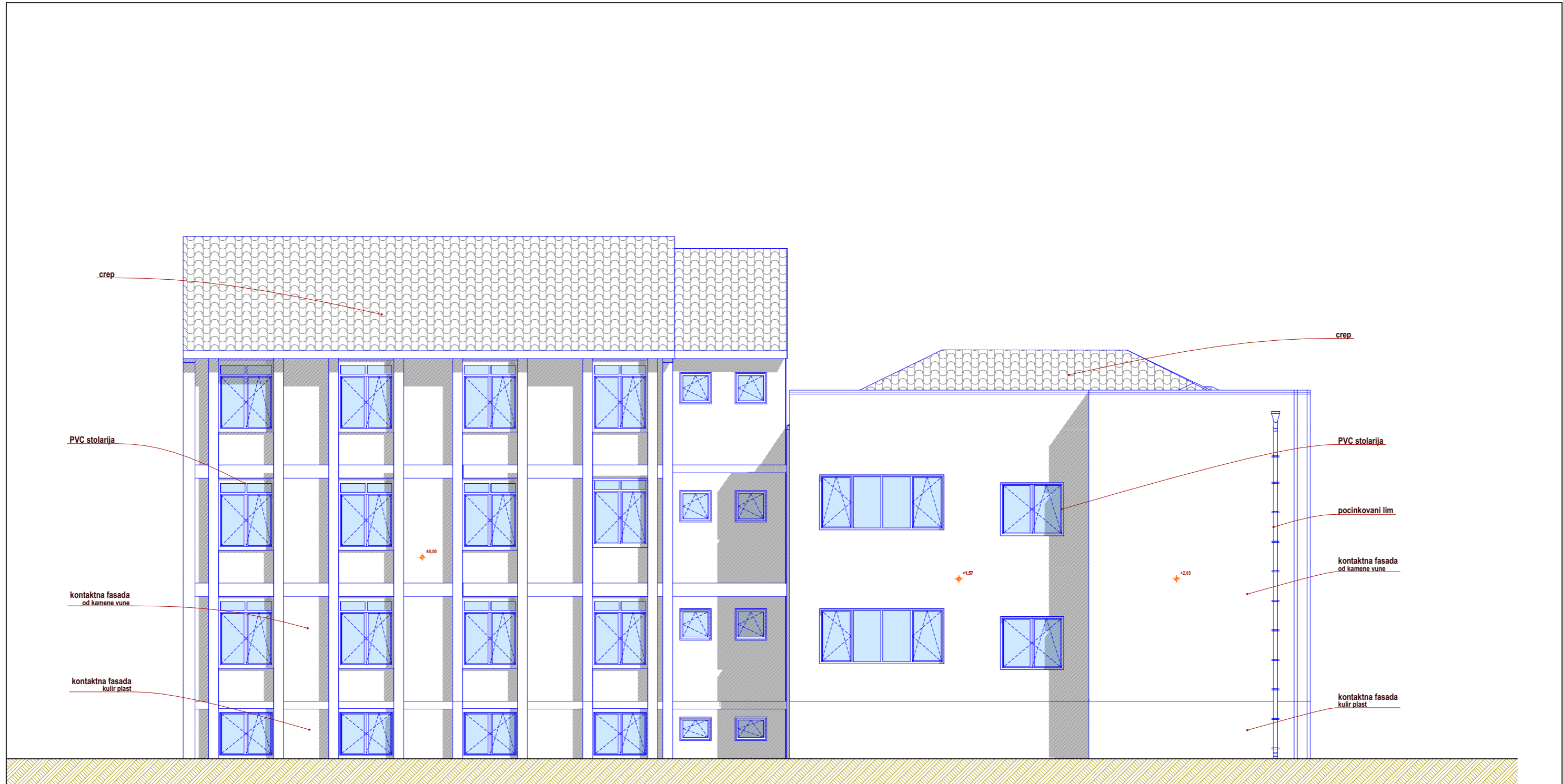

NEIMAR SH K R U Š E V A C		
	INVESTITOR Grad Kruševac, CENTAR ZA SOCIJANI RAD KRUŠEVAC ul. Majke Jugovića br.46, Kruševac	
	OBJEKAT CENTAR ZA SOCIJALNI RAD KRUŠEVAC SPRATNOSTI Po+P+2 K.P.BR. 6080, K.O. Kruševac	
	PROJEKTANT DOO NEIMAR KRUŠEVAC	DATUM JUL. 2018.
	ODGOVORNI PROJEKTANT RADMILO NIKOLIĆ Dipl. Inž. arh.	BROJ LICENCE 300 0810 03
	TEHNIČKA DOKUMENTACIJA IDP-IDEJNI PROJEKAT	RAZMERA 1:100
	PROJEKAT 1- PROJEKAT ARHITEKTURE	BROJ PROJEKTA 300-IDP-14/2018
	CRTEŽ JUŽNA FASADA- NOVOPROJEKTOVANO	BROJ CRTEŽA 11A

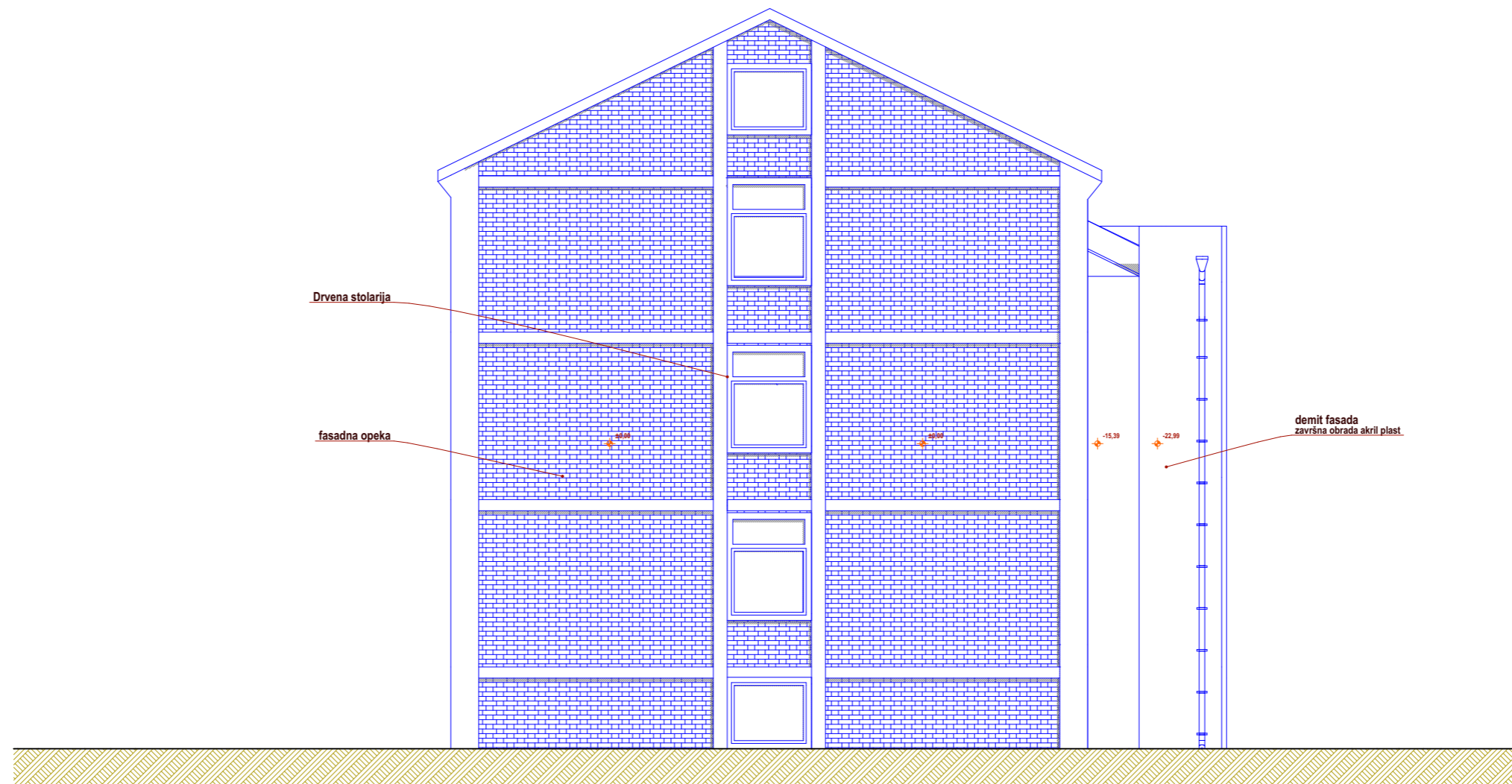

NEIMAR SR
K R U Š E V A C

	INVESTITOR GRAD KRUŠEVAC, CENTAR ZA SOCIJANI RAD KRUŠEVAC ul. Majke Jugovića br.46, Kruševac	DATUM JUL. 2018.
	OBJEKAT CENTAR ZA SOCIJALNI RAD KRUŠEVAC SPRATNOSTI P+P+2 K.P.BR. 6080, K.O. Kruševac	BROJ LICENCE 300 0810 03
PROJEKTANT DOO NEIMAR KRUŠEVAC	RAZMERA 1:100	BROJ PROJEKTA 300-IDP-14/2018
ODGOVORNI PROJEKTANT RADMILLO NIKOLIĆ Dipl. inž. arh.	TEHNIČKA DOKUMENTACIJA IDP-IDEJNI PROJEKAT	BROJ CRTEŽA 300-IDP-14/2018
PROJEKAT 1- PROJEKAT ARHITEKTURE	CRTEŽ ZAPADNA FASADA - POSTOJEĆE	BROJ CRTEŽA 12

POTPIS

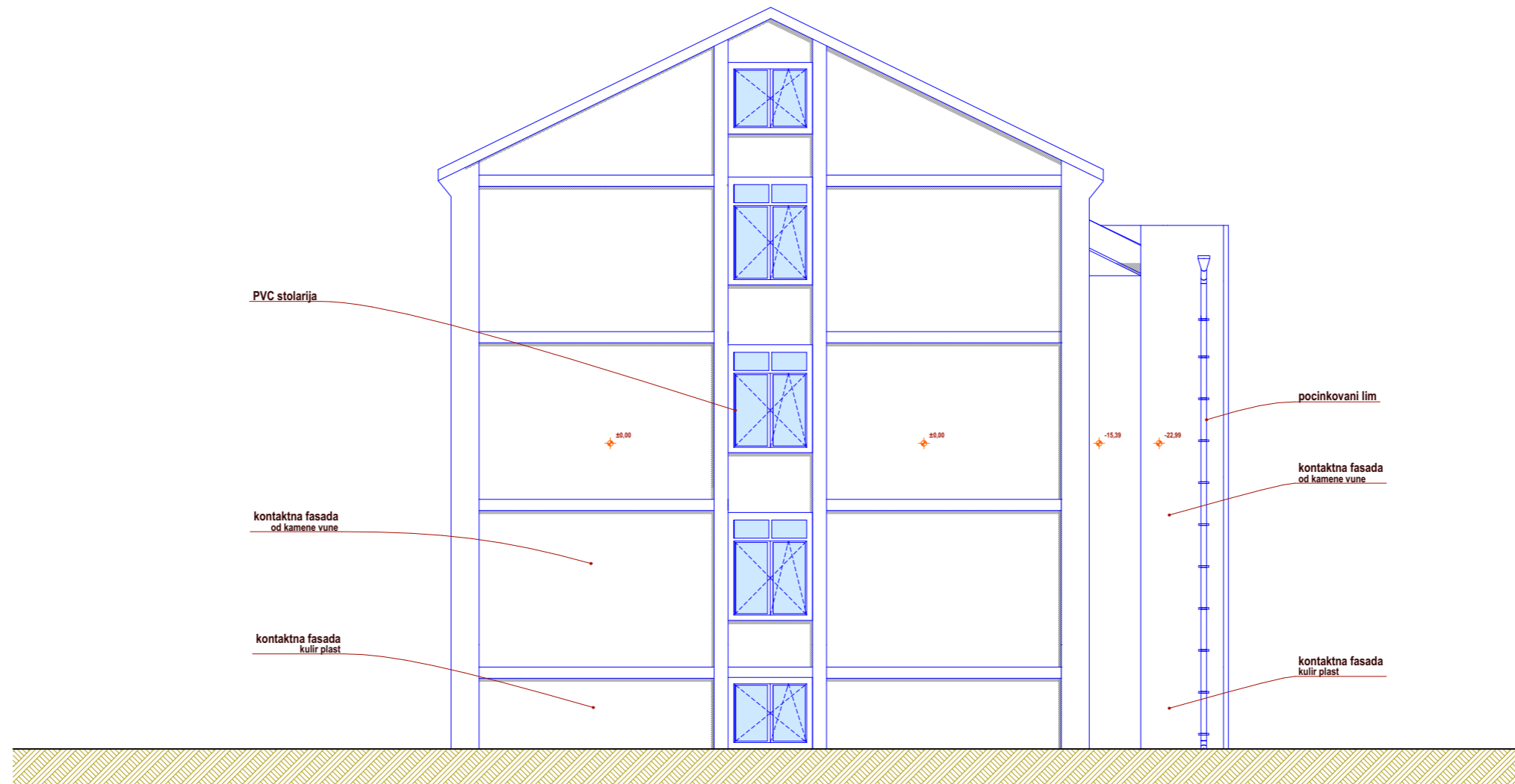

NEIMAR SH
K R U Š E V A C

	INVESTITOR Grad Kruševac, CENTAR ZA SOCIJANI RAD KRUŠEVAC ul. Majke Jugovića br.46, Kruševac	DATUM JUL. 2018.
	OBJEKAT CENTAR ZA SOCIJALNI RAD KRUŠEVAC SPRATNOSTI Po+P+2 K.P.BR. 6080, K.O. Kruševac	BROJ LICENCE 300 0810 03
	PROJEKTANT DOO NEIMAR KRUŠEVAC	RAZMERA 1:100
	ODGOVORNI PROJEKTANT RADMILO NIKOLIĆ Dipl. Inž. arh.	BROJ PROJEKTA 300-IDP-14/2018
	TEHNIČKA DOKUMENTACIJA IDP-IDEJNI PROJEKAT	BROJ CRTEŽA 12A
	PROJEKAT 1- PROJEKAT ARHITEKTURE	
	CRTEŽ ZAPADNA FASADA- NOVOPROJEKTOVANO	

POTPIS

1.8.	ŠEMA STOLARIJE
------	----------------

FASADNA PVC BRAVARIJA

		Kolicina	Kom
OBJEKAT:	CENTAR ZA SOCIJANI RAD KRUŠEVAC, Kruševac		
Broj pozicije	POS A	podrum	0
Dimenzije	140/170	prizemlje	8
		I sprat	7
		II sprat	8
		ukupno	23

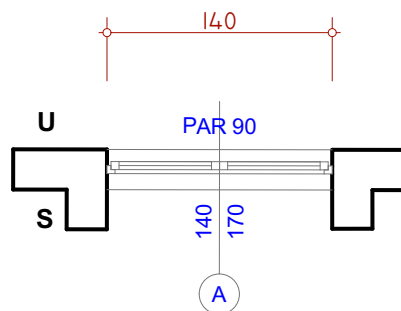
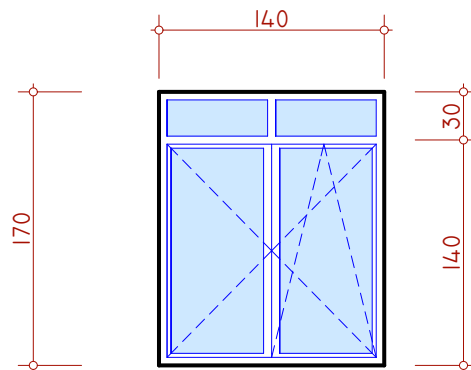

Opis

Dvokrilni prozor sa nadsvetlom od PVC bravarije u beloj boji. Prozore izraditi od visokootpornog tvrdog PVC-a sa višekomornim sistemom profila, sa ojačanim čeličnim nerđajućim profilima, po šemi stolarije i detaljima, dimenzija 140/170cm.

Prozor dihtovati trajno elastičnom EPDM gumom. Okov je standardan. Prozor zastakliti trostrukim niskoemisionim staklom 4+8+4+8+4mm, punjenim kriptonom.

Način otvaranja prema šemi.

NAPOMENA: mere proveriti na licu mesta, detalje daje izvodjac, a overava projektant

FASADNA PVC BRAVARIJA

		Kolicina	Kom
OBJEKAT:	CENTAR ZA SOCIJANI RAD KRUŠEVAC, Kruševac		
Broj pozicije	POS B	podrum	0
Dimenzije	140/170	prizemlje	1
		I sprat	1
		II sprat	1
		ukupno	3

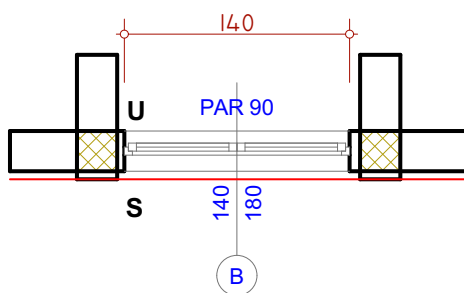
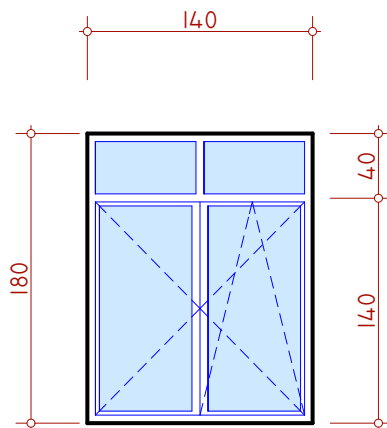

Opis

Dvokrilni prozor sa nadsvetlom od PVC bravarije u beloj boji. Prozore izraditi od visokootpornog tvrdog PVC-a sa višekomornim sistemom profila, sa ojačanim čeličnim nerđajućim profilima, po šemi stolarije i detaljima, dimenzija 140/180cm.

Prozor dihtovati trajno elastičnom EPDM gumom. Okov je standardan. Prozor zastakliti trostrukim niskoemisionim staklom 4+8+4+8+4mm, punjenim kriptonom.

Način otvaranja prema šemi.

NAPOMENA: mere proveriti na licu mesta, detalje daje izvodjac, a overava projektant

FASADNA PVC BRAVARIJA

		Kolicina	Kom
OBJEKAT:	CENTAR ZA SOCIJANI RAD KRUŠEVAC, Kruševac		
Broj pozicije	POS C	podrum	9
Dimenzije	140/115	prizemlje	0
		I sprat	0
		II sprat	0
		tavan	1
		ukupno	10

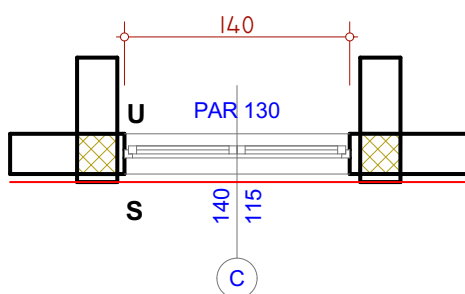
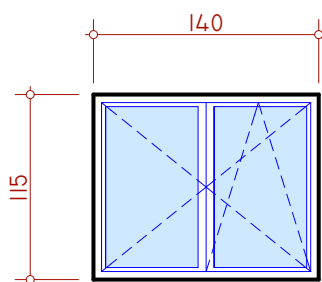

Opis

Dvokrilni prozor od PVC bravarije u beloj boji . Prozore izraditi od visokootpornog tvrdog PVC-a sa višekomornim sistemom profila, sa ojačanim čeličnim nerđajućim profilima, po šemi stolarije i detaljima,,dimenzija 140/115cm.

Prozor dihtovati trajno elastičnom EPDM gumom.Okov je standardan.Prozor zastakliti trostrukim niskoemisionim staklom 4+8+4+8+4mm, punjenim kriptonom.

Način otvaranja prema šemi.

NAPOMENA: mere proveriti na licu mesta, detalje daje izvodjac, a overava projektant

FASADNA PVC BRAVARIJA

		Kolicina	Kom
OBJEKAT:	CENTAR ZA SOCIJANI RAD KRUŠEVAC, Kruševac		
Broj pozicije	POS D	podrum	0
Dimenzije	200/200	prizemlje	2
		I sprat	2
		II sprat	0
		ukupno	4

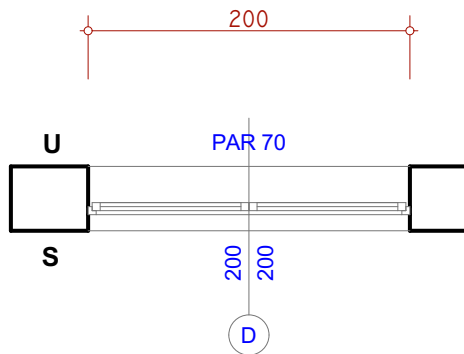
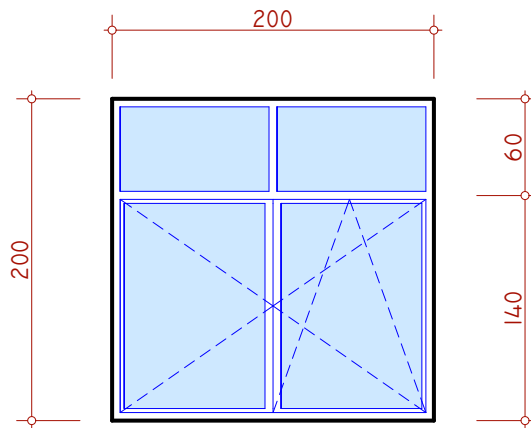

Opis

Dvokrilni prozor sa nadsvetlom od PVC bravarije u beloj boji . Prozore izraditi od visokootpornog tvrdog PVC-a sa višekomornim sistemom profila, sa ojačanim čeličnim nerđajućim profilima, po šemi stolarije i detaljima, dimenzija 200/200cm.

Prozor dihtovati trajno elastičnom EPDM gumom. Okov je standardan. Prozor zastakliti trostrukim niskoemisionim staklom 4+8+4+8+4mm, punjenim kriptonom.

Način otvaranja prema šemi.

NAPOMENA: mere proveriti na licu mesta, detalje daje izvodjac, a overava projektant

FASADNA PVC BRAVARIJA

		Kolicina	Kom
OBJEKAT:	CENTAR ZA SOCIJANI RAD KRUŠEVAC, Kruševac		
Broj pozicije	POS E	podrum	0
Dimenzije	316/140	prizemlje	1
		I sprat	1
		II sprat	0
		ukupno	2

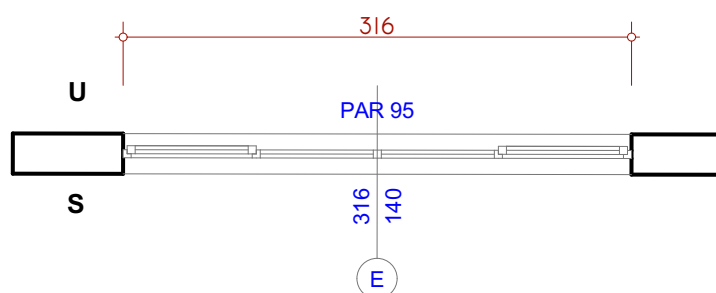
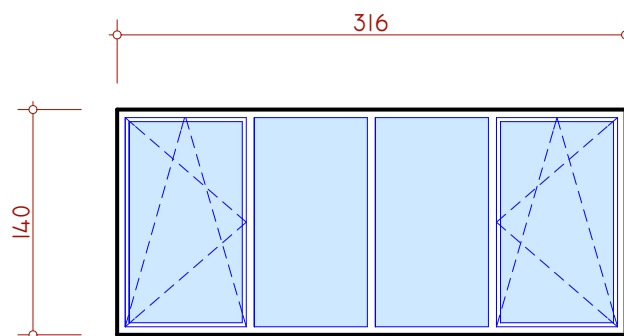

Opis

Četvorokrilni prozor od PVC bravarije u beloj boji . Prozore izraditi od visokootpornog tvrdog PVC-a sa višekomornim sistemom profila, sa ojačanim čeličnim nerđajućim profilima, po šemi stolarije i detaljima, dimenzija 316/140cm.

Prozor dihtovati trajno elastičnom EPDM gumom. Okov je standardan. Prozor zastakliti trostrukim niskoemisionim staklom 4+8+4+8+4mm, punjenim kriptonom.

Način otvaranja prema šemi.

NAPOMENA: mere proveriti na licu mesta, detalje daje izvodjac, a overava projektant

FASADNA PVC BRAVARIJA

FASADNA PVC BRAVARIJA		Kolicina	Kom
OBJEKAT:	CENTAR ZA SOCIJANI RAD KRUŠEVAC, Kruševac	podrum	0
Broj pozicije	POS F	prizemlje	1
Dimenzije	170/140	I sprat	1
		II sprat	0
		ukupno	2

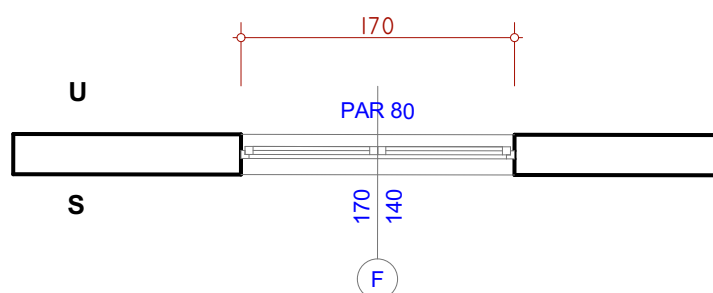
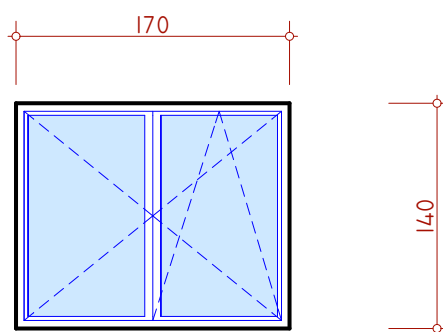

Opis

Dvokrilni prozor od PVC bravarije u beloj boji . Prozore izraditi od visokootpornog tvrdog PVC-a sa višekomornim sistemom profila, sa ojačanim čeličnim nerđajućim profilima, po šemi stolarije i detaljima, dimenzija 170/140cm.
 Prozor dihtovati trajno elastičnom EPDM gumom. Okov je standardan. Prozor zastakliti trostrukim niskoemisionim staklom 4+8+4+8+4mm, punjenim kriptonom.
 Način otvaranja prema šemi.

NAPOMENA: mere proveriti na licu mesta, detalje daje izvodjac, a overava projektant

FASADNA PVC BRAVARIJA

		Kolicina	Kom
OBJEKAT:	CENTAR ZA SOCIJANI RAD KRUŠEVAC, Kruševac		
Broj pozicije	POS G	podrum	0
Dimenzije	160/135	prizemlje	1
		I sprat	1
		II sprat	0
		ukupno	2

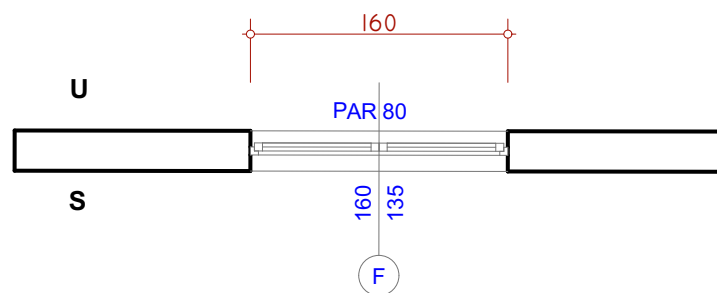
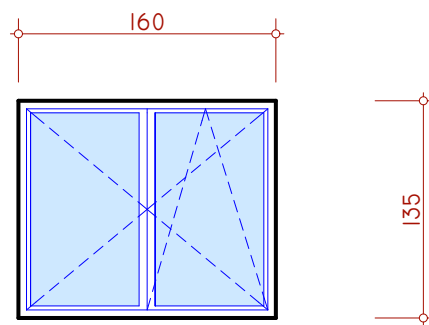
Opis

Dvokrilni prozor od PVC bravarije u beloj boji . Prozore izraditi od visokootpornog tvrdog PVC-a sa višekomornim sistemom profila, sa ojačanim čeličnim nerđajućim profilima, po šemi stolarije i detaljima, dimenzija 160/135cm.

Prozor dihtovati trajno elastičnom EPDM gumom. Okov je standardan. Prozor zastakliti trostrukim niskoemisionim staklom 4+8+4+8+4mm, punjenim kriptonom.

Način otvaranja prema šemi.

NAPOMENA: mere proveriti na licu mesta, detalje daje izvodjac, a overava projektant

FASADNA PVC BRAVARIJA

		Kolicina	Kom
OBJEKAT:	CENTAR ZA SOCIJANI RAD KRUŠEVAC, Kruševac		
Broj pozicije	POS H	podrum	1
Dimenzije	170/115	prizemlje	0
		I sprat	0
		II sprat	0
		ukupno	1

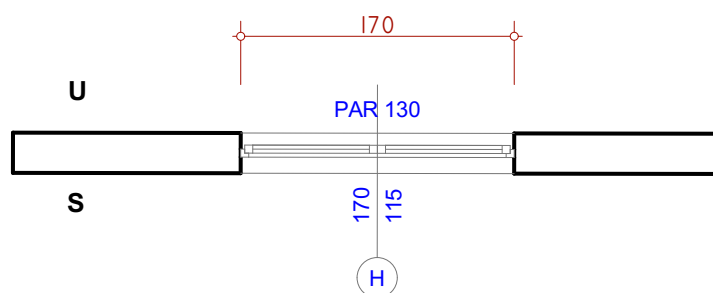
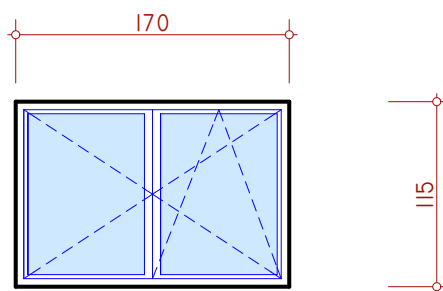

Opis

Dvokrilni prozor od PVC bravarije u beloj boji . Prozore izraditi od visokootpornog tvrdog PVC-a sa višekomornim sistemom profila, sa ojačanim čeličnim nerđajućim profilima, po šemi stolarije i detaljima,dimenzija 170/115cm.

Prozor dihtovati trajno elastičnom EPDM gumom.Okov je standardan.Prozor zastakliti trostrukim niskoemisionim staklom 4+8+4+8+4mm, punjenim kriptonom.

Način otvaranja prema šemi.

NAPOMENA: mere proveriti na licu mesta, detalje daje izvodjac, a overava projektant

FASADNA PVC BRAVARIJA

		Kolicina	Kom
OBJEKAT:	CENTAR ZA SOCIJANI RAD KRUŠEVAC, Kruševac		
Broj pozicije	POS I	podrum	0
Dimenzije	80/80	prizemlje	2
		I sprat	2
		II sprat	2
		ukupno	6

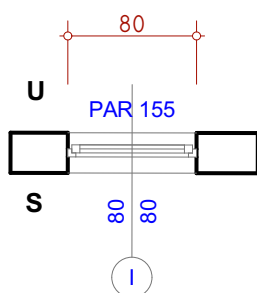
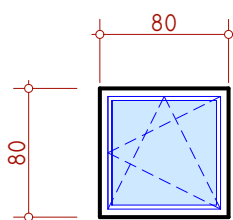

Opis

Jednokrilni prozor od PVC bravarije u beloj boji . Prozore izraditi od visokootpornog tvrdog PVC-a sa višekomornim sistemom profila, sa ojačanim čeličnim nerđajućim profilima, po šemi stolarije i detaljima, dimenzija 80/80cm.

Prozor dihtovati trajno elastičnom EPDM gumom. Okov je standardan. Prozor zastakliti trostrukim niskoemisionim staklom 4+8+4+8+4mm, punjenim kriptonom.

Način otvaranja prema šemi.

NAPOMENA: mere proveriti na licu mesta, detalje daje izvodjac, a overava projektant

FASADNA PVC BRAVARIJA

		Kolicina	Kom
OBJEKAT:	CENTAR ZA SOCIJANI RAD KRUŠEVAC, Kruševac		
Broj pozicije	POS J	podrum	1
Dimenzije	175/70	prizemlje	0
		I sprat	0
		II sprat	0
		ukupno	1

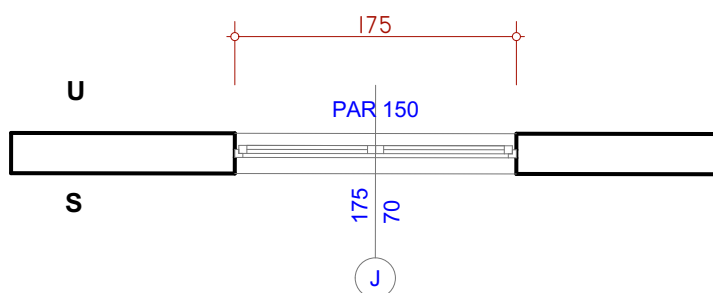
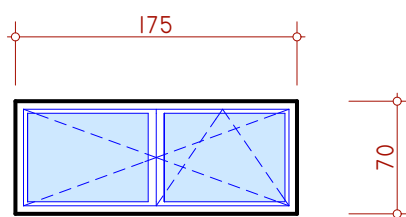

Opis

Dvokrilni prozor od PVC bravarije u beloj boji . Prozore izraditi od visokootpornog tvrdog PVC-a sa višekomornim sistemom profila, sa ojačanim čeličnim nerđajućim profilima, po šemi stolarije i detaljima, dimenzija 175/70cm.

Prozor dihtovati trajno elastičnom EPDM gumom. Okov je standardan. Prozor zastakliti trostrukim niskoemisionim staklom 4+8+4+8+4mm, punjenim kriptonom.

Način otvaranja prema šemi.

NAPOMENA: mere proveriti na licu mesta, detalje daje izvodjac, a overava projektant

FASADNA PVC BRAVARIJA

		Kolicina	Kom
OBJEKAT:	CENTAR ZA SOCIJANI RAD KRUŠEVAC, Kruševac		
Broj pozicije	POS K	podrum	2
Dimenzije	80/60	prizemlje	0
		I sprat	0
		II sprat	0
		ukupno	2

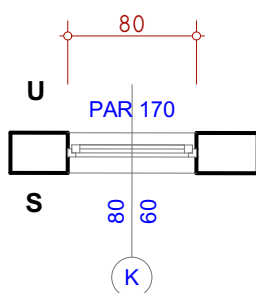
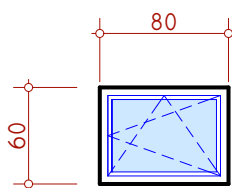

Opis

Jednokrilni prozor od PVC bravarije u beloj boji . Prozore izraditi od visokootpornog tvrdog PVC-a sa višekomornim sistemom profila, sa ojačanim čeličnim nerđajućim profilima, po šemi stolarije i detaljima, dimenzija 80/60cm.

Prozor dihtovati trajno elastičnom EPDM gumom. Okov je standardan. Prozor zastakliti trostrukim niskoemisionim staklom 4+8+4+8+4mm, punjenim kriptonom.

Način otvaranja prema šemi.

NAPOMENA: mere proveriti na licu mesta, detalje daje izvodjac, a overava projektant

FASADNA PVC BRAVARIJA

		Kolicina	Kom
OBJEKAT:	CENTAR ZA SOCIJANI RAD KRUŠEVAC, Kruševac		
Broj pozicije	POS 1	podrum	0
Dimenzije	272/290	prizemlje	1
		I sprat	1
		II sprat	0
		ukupno	2

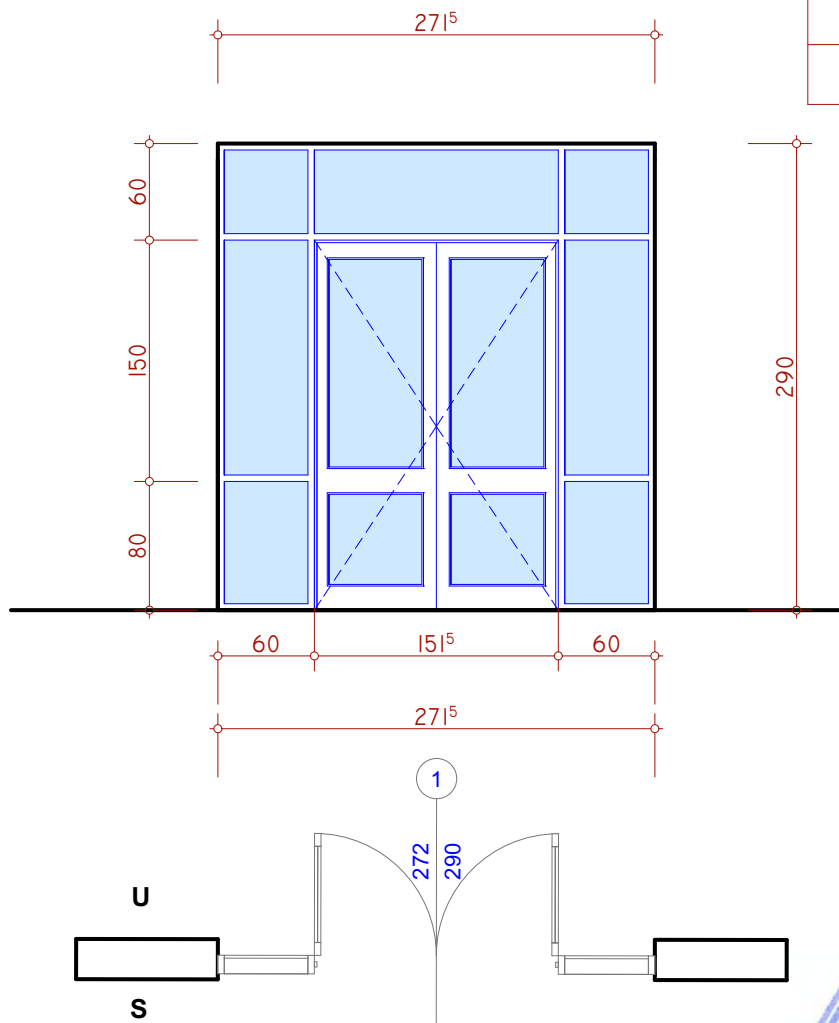

Opis

Četvorokrilna zastakljena ulazna vrata sa nadsvetlom od PVC bravarije u beloj boji , sastoje se od dva glavna (centralna) krila,dimenzija 152/230cm,otvaranje oko vertikalne ose;i dva bocna krila koja su fiksna,dimenzija 2x60/230cm. Vrata izraditi od visokootpornog tvrdog PVC-a sa višekomornim sistemom profila, sa ojačanim čeličnim nerđajućim profilima, po šemi stolarije i detaljima,dimenzija 272/290cm. Prozor dihtovati trajno elastičnom EPDM gumom.Okov je standardan.Prozor zastakliti trostrukim niskoemisionim staklom 4+8+4+8+4mm, punjenim kriptonom. Način otvaranja prema šemi.

NAPOMENA: mere proveriti na licu mesta, detalje daje izvodjac, a overava projektant

FASADNA PVC BRAVARIJA

		Kolicina	Kom
OBJEKAT:	CENTAR ZA SOCIJANI RAD KRUŠEVAC, Kruševac		
Broj pozicije	POS 2	podrum	0
Dimenzije	260/250	prizemlje	1
		I sprat	0
		II sprat	0
		ukupno	1

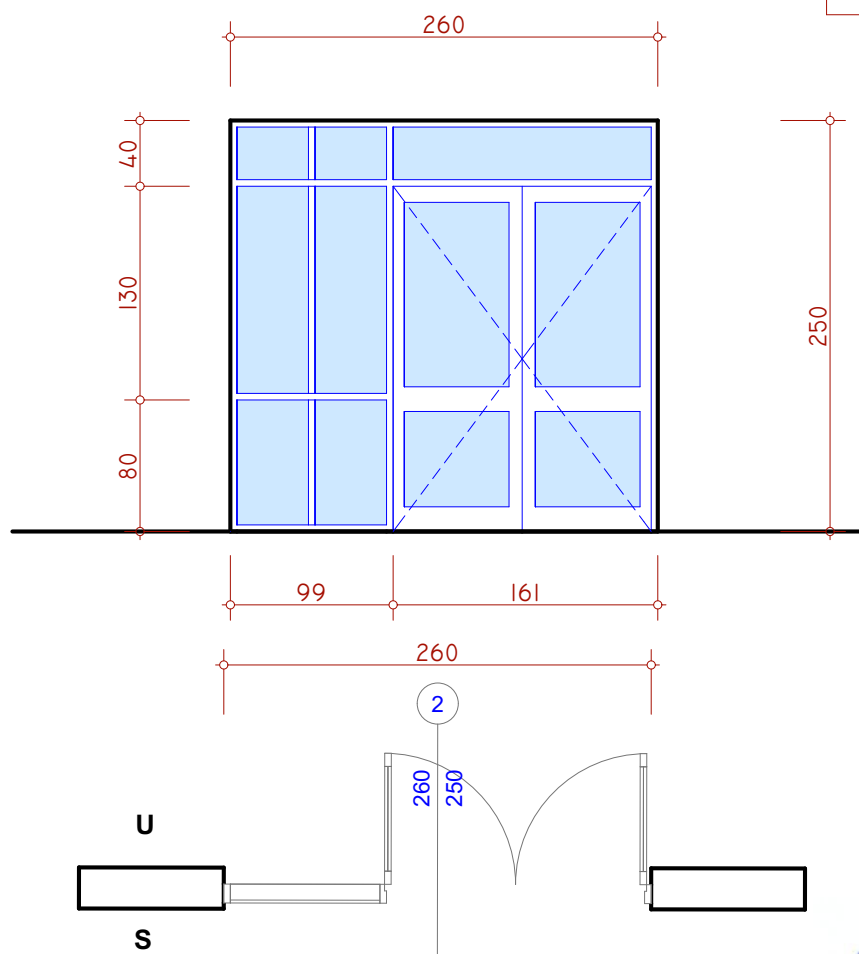

Opis

Četvorokrilna zastakljena ulazna vrata sa nadsvetlom od PVC bravarije u beloj boji, dva leva krila dimenzija 161/210cm otvaranje po vertikalnoj osi, dva desna krila dimenzija 99/260cm su fiksna . Prozore izraditi od visokootpornog tvrdog PVC-a sa višekomornim sistemom profila, sa ojačanim čeličnim nerđajućim profilima, po šemi stolarije i detaljima, dimenzija 260/250cm.

Vrata dihtovati trajno elastičnom EPDM gumom. Okov je standardan. Prozor zastakliti trostrukim niskoemisionim staklom 4+8+4+8+4mm, punjenim kriptonom.

Način otvaranja prema šemi.

NAPOMENA: mere proveriti na licu mesta, detalje daje izvodjac, a overava projektant

FASADNA PVC BRAVARIJA

OBJEKAT:	CENTAR ZA SOCIJANI RAD KRUŠEVAC, Kruševac	Kolicina	Kom
Broj pozicije	POS 3	podrum	0
Dimenzije	260/535	prizemlje	0
		I sprat	1
		II sprat	0
		ukupno	1

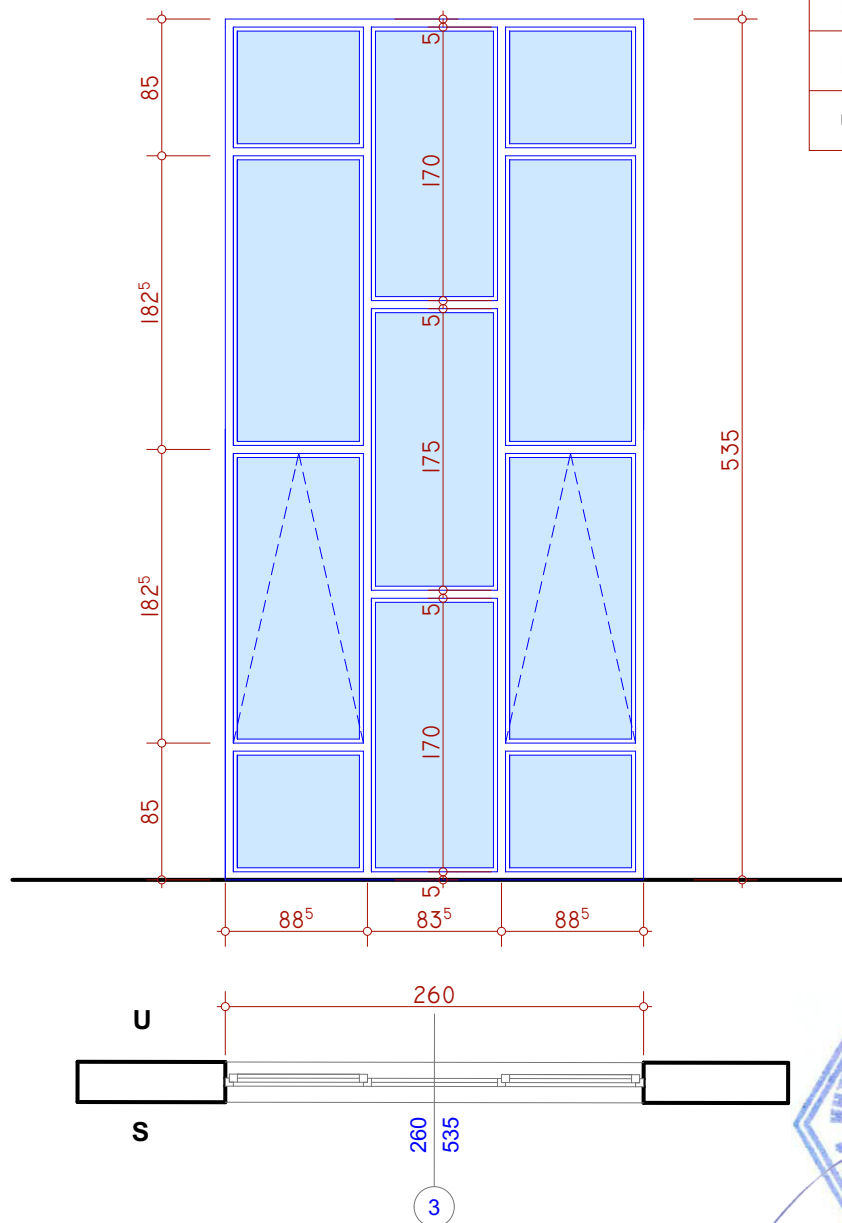

Opis

Višekrilni prozor (svetlarnik) od PVC bravarije u beloj boji . Prozore izraditi od visokootpornog tvrdog PVC-a sa višekomornim sistemom profila, sa ojačanim čeličnim nerđajućim profilima, po šemi stolarije i detaljima, dimenzija 260/535cm.

Prozor dihtovati trajno elastičnom EPDM gumom. Okov je standardan. Prozor zastakliti trostrukim niskoemisionim staklom 4+8+4+8+4mm, punjenim kriptonom.

Način otvaranja prema šemi.

NAPOMENA: mere proveriti na licu mesta, detalje daje izvodjac, a overava projektant

1.9.	DETALJI
------	---------

DETALJ I

Uvučeni sokli i postojećom perimetarskom izolacijom

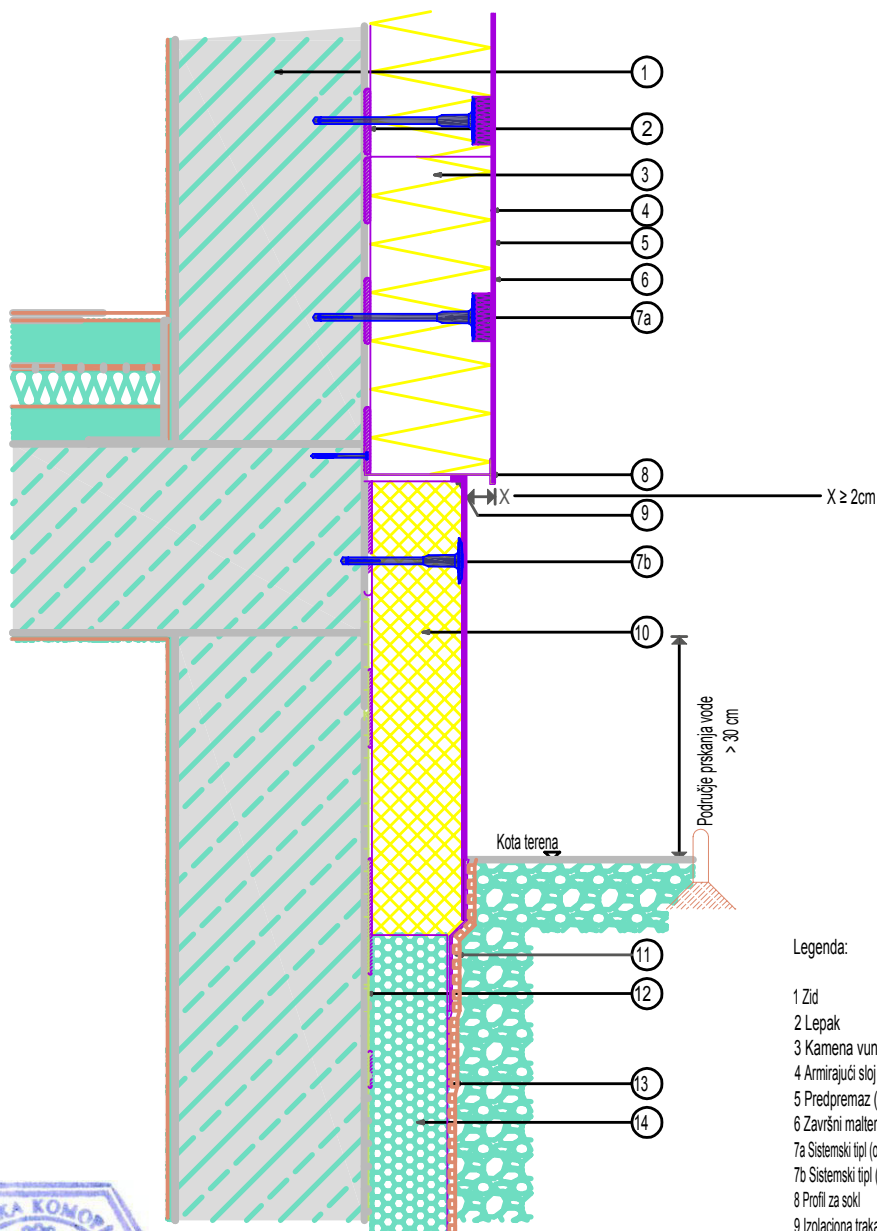

Legenda:

- 1 Zid
- 2 Lepak
- 3 Kamena vuna
- 4 Armirajući sloj sa staklenom mrežicom
- 5 Predpremaz (zavisno od sistema)
- 6 Završni malter
- 7a Sistemski tip (opcija)
- 7b Sistemski tip (obavezan)
- 8 Profil za sokli
- 9 Izolaciona traka za fugne
- 10 Izolaciona ploča za sokli (najmanje 40 cm iznad razine terena)
- 11 Masa za hidroizolaciju
- 12 Postojeća hidroizolacija
- 13 Čepasta folija i sl.
- 14 Postojeća perimetarska hidroizolacija



NAPOMENA: mere proveriti na licu mesta, detalje daje izvodjac, a overava projektant

DETALJ II

Sokl u ravni sa pročeljem i postojećom perimetarskom izolacijom

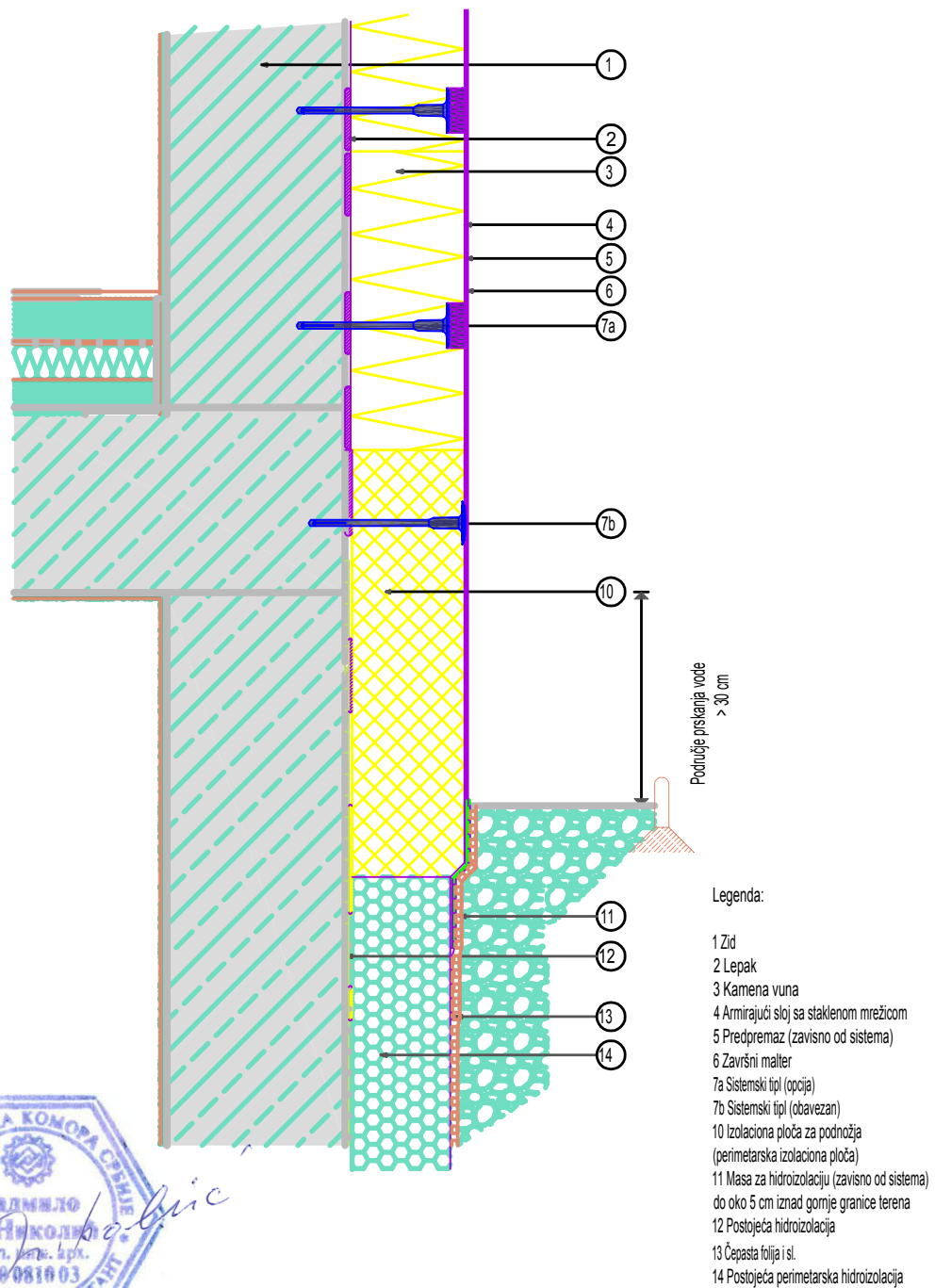

NAPOMENA: mere proveriti na licu mesta, detalje daje izvodjac, a overava projektant

DETALJ III

Spoj sa soklom u ravni sa fasadom

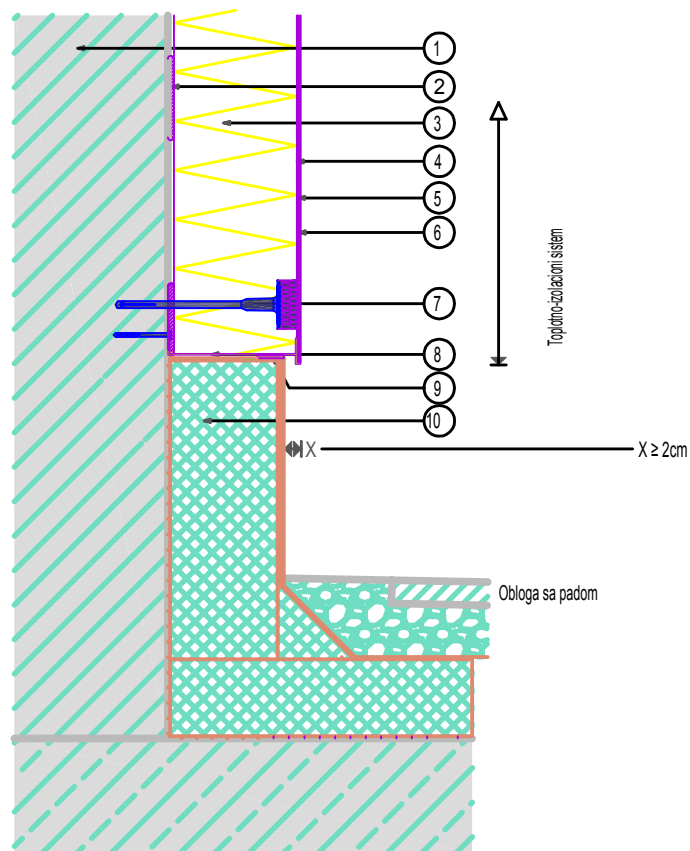

Legenda:

- 1 Zid
- 2 Lepak
- 3 Kamena vuna
- 4 Armirajući sloj sa staklenom mrežicom
- 5 Predpremaz (zavisno od sistema)
- 6 Završni malter
- 7 Sistemski tip (opcija)
- 8 Profil za sokl
- 9 Izolaciona traka za fugne
- 10 Postojeća izolacija i hidroizolacija



NAPOMENA: mere proveriti na licu mesta, detalje daje izvodjac, a overava projektant

DETALJ IV

Izvođenje sokla zida u ravni fasade sa profilima za sokl

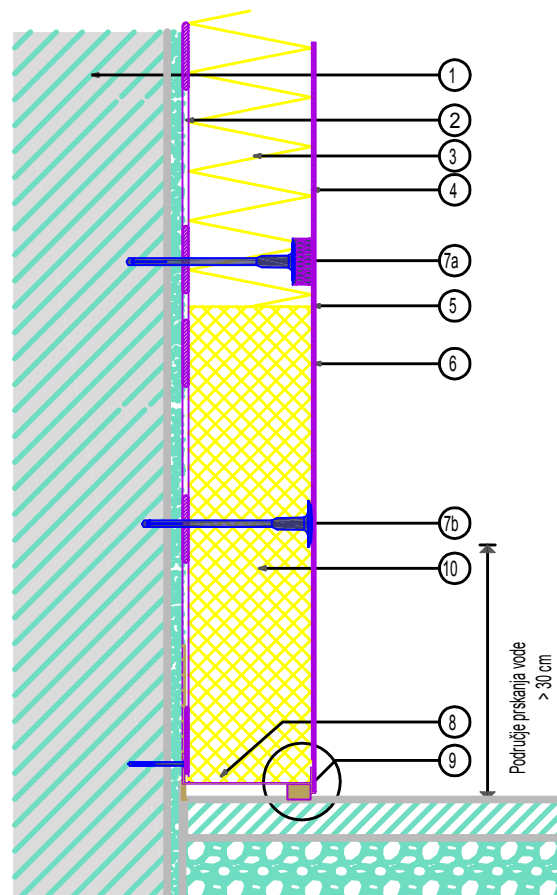

Detalj

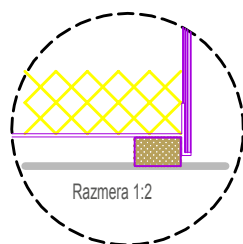

Legenda:

- 1 Zid
- 2 Lepak
- 3 Kamena vuna
- 4 Amirajući sloj sa staklenom mrežicom
- 5 Predpremaz (zavisno od sistema)
- 6 Završni malter
- 7a Sistemski tip (opcija)
- 7b Sistemski tip (obavezan)
- 8 Profil za sokl
- 9 Izolaciona traka za fugne
- 10 Izolaciona ploča za sokl

NAPOMENA: mere proveriti na licu mesta, detalje daje izvođjac, a overava projektant

DETALJ V

Spoj sa prozorima i vratima sa uvučenim otvorom

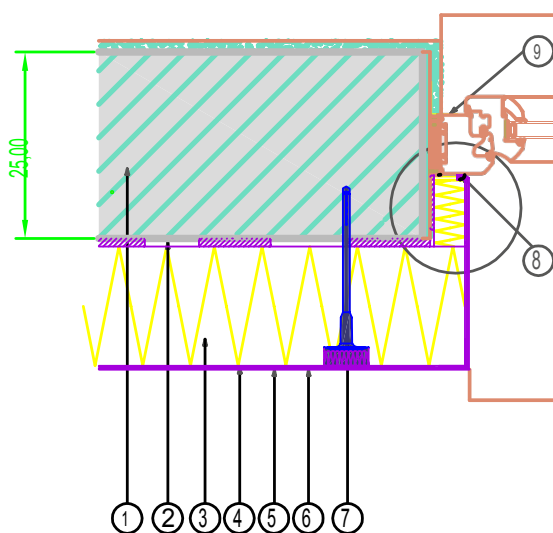

Legenda:

- 1 Zid
- 2 Lepak
- 3 Kamena vuna
- 4 Armirajući sloj sa staklenom mrežicom
- 5 Predpremaz (zavisni od sistema)
- 6 Završni malter
- 7 Sistemski tip (opcija)
- 8 Prikjučni profili za prozore (zavisno od primene)
- 9 Izolaciona folija (mogućnost malterisanja)

Detalji

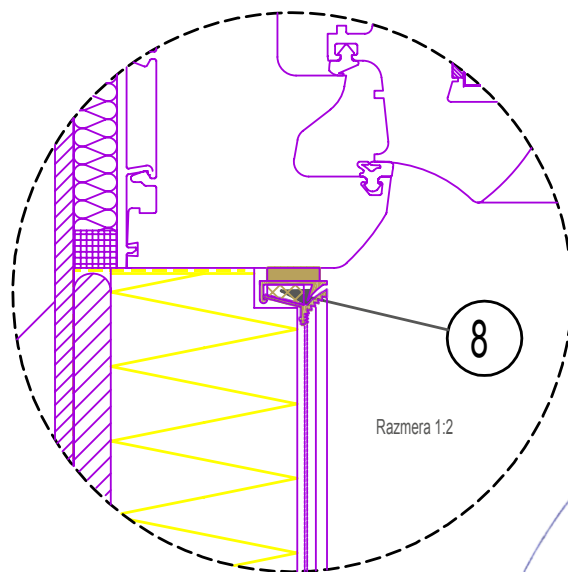

NAPOMENA: mere proveriti na licu mesta, detalje daje izvodjac, a overava projektant

DETALJ VI

Dilataciona fuga E-forme u istoj ravni

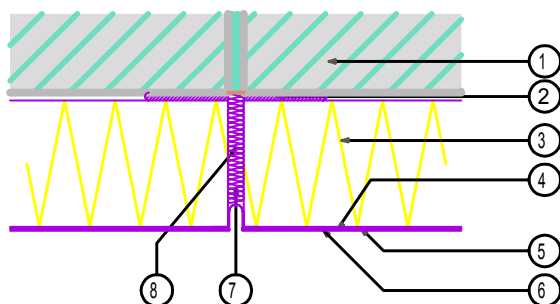

Legenda:

- 1 Zid
- 2 Lepak
- 3 Kamena vuna
- 4 Armirajući sloj sa staklenom mrežicom
- 5 Predpremaz (zavisno od sistema)
- 6 Završni malter
- 7 Dilatacioni profil
- 8 Izolacioni materijal za zapunjavanje dilatacione šupljine

DETALJ VII

Dilatacijska fuga V-forme pod kutom

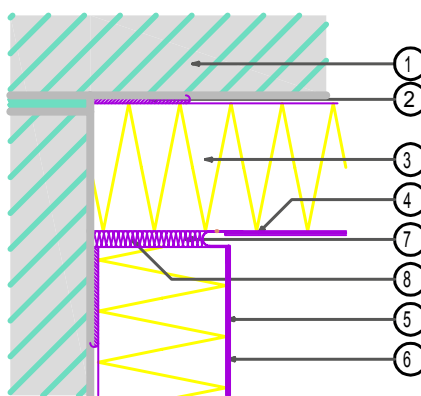

Legenda:

- 1 Zid
- 2 Lepak
- 3 Kamena vuna
- 4 Armirajući sloj sa staklenom mrežicom
- 5 Predpremaz (zavisno od sistema)
- 6 Završni malter
- 7 Dilatacioni profil
- 8 Izolacioni materijal za zapunjavanje dilatacione šupljine



NAPOMENA: mere proveriti na licu mesta, detalje daje izvodjac, a overava projektant